

**ЎЗБЕКИСТОН РЕСПУБЛИКАСИ ИЧКИ ИШЛАР ВАЗИРЛИГИ
МАЛАКА ОШИРИШ ИНСТИТУТИ**



ЖАНГОВАР ТАЙЁРГАРЛИК ЦИКЛИ

**ИЧКИ ИШЛАР ОРГАНЛАРИ ХОДИМЛАРИГА НАВБАТДАГИ
“КАТТА СЕРЖАНТ” МАХСУС УНВОНИ БЕРИШ УЧУН МАЛАКА
ОШИРИШ ЎҚУВ КУРСЛАРИНИНГ ЖАНГОВАР ТАЙЁРГАРЛИК
МОДУЛИ БЎЙИЧА**

ЎҚУВ-УСЛУБИЙ МАЖМУА

ТОШКЕНТ-2023

УДК 355.54:351.74(07)(575.1)

Мазкур ўқув-услугий қўлланма “Ички ишлар органлари ходимларига навбатдаги “катта сержант” махсус унвони бериш учун махсус малака ошириш ўқув курси”нинг ўқув дастури асосида тайёрланган.

Муаллифлар:

Ш.А.Таджиметов Жанговар тайёргарлик цикли бошлиғи;

Б.Б. Умурзаков Жанговар тайёргарлик цикли катта ўқитувчиси.

Такризчилар:

Н.А. Юнусов ИИВ Жанговар ва жисмоний тайёргарликни таъминлаш бошқармаси бошлиғи;

И.Х.Махмудов ИИВ Академияси Ҳарбий фанлар кафедраси бошлиғининг ўринбосари.

Ўқув-услугий қўлланма Ички ишлар органлари ходимларига навбатдаги “катта сержант” махсус унвони бериш учун махсус малака ошириш ўқув курсида таҳсил оладиган тингловчилар учун қуролсиз саф усулларини бажариш тартиби, махсус воситаларнинг турлари, тактик-техник хусусиятлари, қўллаш тартиби ва қўллаш вақтида хавфсизлик чоралари, махсус операция тушунчаси, турлари, ўқ отиш тайёргарлиги, унинг ички ишлар органларидаги роли ва ўрни ҳамда замонавий қуролларнинг турлари ва жанговар хусусиятлари ёритиб берилган.

Ўқув-услугий қўлланма Малака ошириш институти профессор-ўқитувчилари ва тингловчилари учун мўлжалланган.

Ўқув-услугий қўлланма Малака ошириш институти Илмий кенгашининг 2023 йил “___” _____даги “___”- сонли йиғилиш муҳокамасидан ўтказилган ва маъқулланган.

©Ўзбекистон Республикаси ИИВ МОИ, 2023.

МУНДАРИЖА

Кириш.....	4
Модул бўйича дарслар тақсимооти.....	7
2.1-мавзу: Саф тайёргарлиги (амалий).....	8
2.2-мавзу: Махсус воситаларни қўллаш тартиби, турлари, тактик-техник таснифи ва жанг қилиш усуллари (маъруза).....	19
2.3-мавзу: Ички ишлар органларда қўлланилаётган электрошок қурилмаларининг тактик-техник таснифи, қўллаш тартиби (амалий).....	37
2.4-мавзу: ИИО ходимларининг ўқотар қурооллардан отиш курсининг мазмун-моҳияти. Калашников автомати ва Макаров пистолетининг тузилиши, жанговар хусусиятлари ва қўлланилиши ҳамда уларни тўлиқсиз қисмларга ажартиш ва қайта йиғиш тартиби (маъруза, амалий)	50
2.5-мавзу: Калашников автомати ва Макаров пистолетидан амалий ўқ отиш (электрон тир)	74
Мавзулар бўйича тахминий тест саволлари.....	99
Глоссарий.....	102
Адабиётлар.....	107

КИРИШ

Ҳурматли тингловчилар! Ўзбекистон Республикаси Президентининг 2022 йил 28 январдаги “2022-2026 йилларга мўлжалланган Янги Ўзбекистоннинг тараққиёт стратегияси тўғрисида”ги ПФ-60-сон Фармони ҳамда Ўзбекистон Республикаси Президентининг 2023 йил 20 январдаги ПҚ-10-сон Қарори ижросини таъминлаш мақсадида, ички ишлар органлари ходимларини "Инсон қадрини учун" тамойили асосида давлатнинг юксак маънавий-ахлоқий фазилатларга эга, ўз бурчига содиқ, ватанпарвар ва халқпарвар вакили этиб тарбиялаш орқали аҳолининг чинакам розилигига эришиш, ички ишлар органлари ходимларида хизмат вазифаларига ҳалол, виждонан, Ватан ва халқ олдидаги бурчини чин дилдан ҳис этган ҳолда, юксак масъулият билан ёндашиш, жамиятда умумэътироф этилган одоб- ахлоқ нормаларига сўзсиз амал қилиш туйғусини шакллантириш, ҳуқуқни муҳофаза қилувчи органларнинг янги қиёфасини шакллантириш ва уларнинг фаолиятини халқ манфаатлари, кадр-қиммати, ҳуқуқ ва эркинликларини самарали ҳимоя қилишга йўналтирилган.

Шу сабабли, навбатдаги “катта сержант” махсус унвонини бериш учун махсус малака ошириш ўқув курсларига келган ходимлар саф тайёргарлиги асосларини билиши, саф бўлинмалари шахсий таркиби билан саф тайёргарлиги машғулотларини ташкил этиш ва ўтказиш, тизимда мавжуд махсус воситаларнинг турлари, тактик-техник хусусиятлари ва улардан фойдаланиш тартиби, электрошок кўрилмаларидан фойдаланиш ва уларни тўғри қўллаш, мавжуд ўқ отар қуролларни билиши ва улардан моҳирона фойдаланиш, оператив режаларни ва ИИО ходимларини ушбу режалардаги ҳаракатларини билиши, турли ҳил фавқулотда ҳолатларда шахсий таркибни бошқариш бўйича билим, кўникма ва малакаларини шакллантириши керак.

Ўқув-услубий кўлланмада ички ишлар органлари катта сержант ходимларининг фавқулотда вазиятлар вужудга келганда моҳирона ҳаракат қилиш кўникмаларини ошириш, шунингдек юзага келадиган турли ҳил вазиятларда хизмат вазифаларини бажаришда малакаларини оширишдан иборат. Тайёргарликнинг асосини ички ишлар органлари шахсий таркибининг мураккаб ва кескин вазиятлардаги тактик ҳаракат усуллари ташкил этиб, махсус ва жанговар техникалар ҳамда махсус воситалардан тўғри фойдаланишга ўргатилади.

Навбатдаги “катта сержант” махсус унвонини бериш учун махсус малака ошириш ўқув курсларида ўқитиш инновацион педагогик технологиялар, интерфаол методлар ва замонавий ахборот-коммуникация технологияларини қўллаш орқали амалга ошириш, уларнинг жанговар тайёргарлик бўйича билимлари ҳамда амалий кўникмаларини юксалтиришга қаратилган.

Жанговар тайёргарлик модулининг мақсади – ходимларнинг жанговар тайёргарлигини ошириш орқали саф амалларини бажариш, ўқ отар қуролларни моҳирона қўллаш, мавжуд оператив режаларни билиш ва уларда куч ва воситаларни самарали бошқариш, махсус воситалар, уларнинг турлари ва жанг олиб тактикасини ўргатиш, уларнинг касбий интеллектуал ва профессионал салоҳиятини янада ошириш, шунингдек ходимларда (бундан буён матнда тингловчилар деб юритилади) хизмат мажбуриятларини самарали бажаришлари учун малакаларини оширишдан иборат.

Жанговар тайёргарлик модулининг вазифалари:

- тингловчиларда Ўзбекистон Республикаси Президенти ҳамда Ички ишлар вазирлиги томонидан ички ишлар органлари ходимларига қўйилаётган бугунги кун талабларига жавоб берадиган юксак касбий маҳоратини ривожлантириш;

- тингловчиларни юксак даражадаги Ватанпарварлик, довюраклик, мардлик ва Ватанга садоқат руҳида тарбиялаш;

- тингловчиларнинг юқори даражада жанговар тайёргарлигини ошириш ва ҳар томонлама такомиллаштириб бориш;

- хизмат фаолияти давомида рўй берадиган ҳодисаларга тўғри баҳо бериш, мураккаб вазиятларга қисқа фурсатларда мослашиш, кескин ва фавқулодда вазиятларда тўғри қарор қабул қилиш;

- Ички ишлар органларида мавжуд ўқ отар қуролларни билиш ва уларни моҳирона қўллаш;

- махсус воситалар турлари, тактик-техник тавсифларини билиш ва фавқулодда ҳолатларда қўллаш кўникмаларига эга бўлиш;

- хизмат вазифаларини бажаришда учрайдиган ҳолатларга етарли даражада аниқ баҳо бера олиш, мавжуд муаммоларни таҳлил қилиш ва тўғри қарорлар қабул қилиш қобилиятини ривожлантириш;

- жанговар тайёргарлик модулида назарий олинган билимларни амалиёт билан боғлиқлигини таъминлаш.

Модул бўйича тингловчиларнинг билим, кўникма ва малакаларига қўйиладиган талаблар:

Тингловчи:

“Халқ манфаатларига хизмат қилиш”ни ўз хизмат бурчи деб биладиган, хизмат вазифаларини виждонан бажарадиган, жанговар тайёргарлиги юқори даражада бўлишини англаши;

Ички ишлар органлари ходимларининг касбий маданият ва хизмат интизоми кодексида белгиланган қоида ва талабларни билиши, уларга қатъий ва сўзсиз амал қилиши;

ўқ отар қуролларни қўлланилиш мақсади, тактик-техник хусусиятлари ва тўлиқсиз қисмларга ажратиш ва қайта йиғиш тартибини;

қуролсиз бажариладиган саф амаллари ва ҳаракатларини;

махсус операциялар ҳужжатларини тузиш, расмийлаштириш ва ундан оқилона фойдаланиш;

махсус воситаларнинг турлари, тактик-техник тавсифлари ва қўллаш тартибини ўрганиши;

оператив режаларни билиш, уларда гуруҳларнинг ва шахсий таркибнинг вазифаларини;

махсус воситаларни қўллашда хавфсизлик чораларини *билиши* керак.

Тингловчи:

ўз фаолиятини режалаштириш;

турли вазиятларда тезкор ва мустақил қарор қабул қилиш;

қўл остидаги шахсий таркибни бошқариш;

махсус воситалар билан жанг қилиш;

қуроллардан моҳирона отиш;

оммавий тартиббузарликларни бартараф қилишда махсус воситалар билан ҳаракатланиш *қўникмаларига* эга бўлиши лозим.

Тингловчи:

мураккаб шароитларга тез мослашиш, кескин вазиятларда энг мақбул қарорлар қабул қилиш;

турли хил махсус операцияларни амалга оширишда махсус воситалардан фойдаланиш;

турли хил ўқ отар қуроллардан отиш;

саф билан юриш ва сафни бошқариш;

ўқ отар қуроллар ва махсус воситаларни қўллашда хавфсизлик чораларига риоя қилиш;

биринчи тиббий ёрдам кўрсатиш каби *малакаларига* эга бўлиши зарур.

Модул бўйича дарслар тақсимоти:

	Модул мавзулари	Ўқув юкلامаси (соатларда)					Мустақил таълим
		Жами	Жумладан				
			Маъруза	Семинар	Амалий машғулот	Назорат	
2	Жанговар тайёргарлик	14	4	2	6	2	
2.1	Қуролсиз бажариладиган саф амаллари ва ҳаракатлари.	4	-	-	2	2	-
2.2	Махсус воситаларни қўллаш тартиби, турлари, тактик-техник тавсифи	2	2	-	-	-	-
2.3	Ички ишлар органларда қўлланилаётган электрошок қурилмаларининг тактик-техник таснифи, қўллаш тартиби.	2	-	2		-	-
2.4	ИИО ходимларининг ўқотар қуроллардан отиш курсининг мазмун-моҳияти. Калашников автомати ва Макаров пистолетининг тузилиши, жанговар хусусиятлари ва қўлланилиши ҳамда уларни тўлиқсиз қисмларга ажартиш ва қайта йиғиш тартиби	4	2	-	2	-	-
2.5	Калашников автомати ва Макаров пистолетидан амалий ўқ отиш (электрон тир)	2	-	-	2	-	-

2.1-МАВЗУ: САФ ТАЙЁРГАРЛИГИ.

(2 соат амалий)

Машғулот режаси:

1-ўқув саволи: Жойида бажариладиган саф ҳаракатлари.

2-ўқув саволи: Ҳаракатда бажариладиган саф амаллари.

1-ўқув саволи: Жойида бажариладиган саф ҳаракатлари

Қад ростлаб туриш. Қад «САФЛАН» ёки «РОСТЛАН» командасига биноан ростланади. Ушбу командага биноан ҳарбий хизматчи зўриқмасдан тўғри туриб, пошналарини бирга, оёқ учларини фронт бўйлаб бир чизикқа, оёқ кафти кенглигида қўяди, тиззасига зўр бермай, тўғри тутуди, кўкрак кафасини бир оз кўтариб, танасини олд томон сал оғдиради, қорин соҳасини ичкарига тортади, елкасини тўғри тутиб, кафти танага қаратилган қўлини тушириб, бироз букилган бармоқларини сонининг ён томонига, ўртасига тақайди, бошини баланд кўтариб, иягини олдинга чиқармай, тўғри тутуди, тўғрига қараб, тегишли ҳаракатни зудлик билан бажаришга шай туради.



Қад ростлаб туриш

Жойида турганда, буйруқ бераётган ёки олаётганда, билдирув бераётганда, ҳарбийча салом бераётганда, команда берилаётганда, шунингдек, Ўзбекистон Республикаси Давлат мадҳияси ижро этилаётганида командасиз қад ростлаб тутилади.

Бош кийимсиз сафдан ташқарида турган ҳарбий хизматчи Ўзбекистон Республикаси Давлат мадҳияси ижро этилаётганида ўнг қўлини кўкрак соҳасининг чап томонига қўяди. Бунда кафт кўкракка қаратилиб, узатилган бармоқлар бирга тутилади.

«ЭРКИН» командаси берилганда, ҳарбий хизматчи ўзини эркин тутиб, чап ёки ўнг тиззасини бўш қўяди, лекин жойидан жилмайди, гаплашмай, диққат-эътиборини чалғитмай туради.

«ТЎҒРИЛАН» ёки «ТЎҒРИЛАНСИН» командасига биноан, ҳарбий хизматчи сафдаги жойини тарк этмаган ҳолда, ўз қуроли, кийими, анжом-аслаҳаларини тўғрилаб олади. Бунинг учун сафдан чиқиш керак бўлса, бевосита бошлиғига рухсат сўраб, мурожаат қилади.

«ТЎҒРИЛАН» ёки «ТЎҒРИЛАНСИН» командасидан олдин «ЭРКИН» командаси берилади.

Бош кийимни ечиш учун «**Бош кийим ЕЧИЛСИН**» командаси, кийиш учун эса «**Бош кийим КИЙИЛСИН**» командаси берилади. Зарурат бўлса, якка турган ҳарбий хизматчи бош кийимини командасиз ечиб, кияди.

Ечилган бош кийим эркин туширилган чап қўлга, нишони олд томонга қаратилган ҳолатда олинади.



Бош кийимни ечиш

Бош кийимсиз ёки қурол «орқага» олинган ҳолатда бош кийим ўнг қўл билан, қурол «тасмага», «кўкракка» ва «оёққа» олинган ҳолатда чап қўл билан ечилиб, кийилади. Карабин «елкага» олинган ҳолатда бош кийим ечиладиган бўлса, карабин дастлаб «оёққа» ҳолатига келтирилади.

Жойда туриб бурилиш. Жойда туриб бурилиш амаллари «**Ўнг-ГА**», «**Чап-ГА**», «**Орт-ГА**» командаларига биноан бажарилади.



Жойида бурилиш амаллари

Ортга ва чапга бурилиш амаллари чап пошна ва ўнг оёқ учида турган ҳолда чап қўл томон, ўнгга бурилиш амали эса ўнг пошна ва чап оёқ учида турган ҳолда, ўнг қўл томон бурилиб, бажарилади.



Жойида ўнга ва чапга бурилиш амаллари

Бурилиш учун иккита амал бажарилади.

Биринчи амал. Тананинг тик ҳолати сақланиб, тиззани букмай бурилганча, тана вазни олдинда турган оёққа ўтказилади.

Иккинчи амал. Ортда қолган оёқ тўғри тортилиб, олдинги оёққа тақалади.



Орта бурилиш амаллари

2-ўқув саволи: Ҳаракатда бажариладиган саф амаллари.

Ҳаракат. Ҳарбий хизматчи қадамлаб юриб ёки югуриб ҳаракатланади. Қадамлаб юриш ҳаракати дақиқада 110 – 120 қадам тезликда бажарилади. Бунда ҳар бир қадам узунлиги 70 – 80 см. бўлиши лозим.

Югуриш ҳаракати дақиқада 165–180 қадам тезликда бажарилади.

Бунда ҳар бир қадам узунлиги 85 – 90 см. бўлиши лозим.

Қадамлаб юриш ҳаракати шахдам қадам ва оддий қадам ташлаб юришга фарқ қилади.

Шахдам қадам ташлаш ҳаракати бўлинма тантанали юриб ўтаётганида, юриш давомида ҳарбийча салом берилаётганида, ҳарбий хизматчи бошлиқ олдига яқинлашаётган ёки ундан нари кетаётганида, саф тайёргарлиги бўйича машғулот жараёнида сафдан чиқаётган ёки сафга қайтаётганда, шунингдек, тантанали ва мотамли ҳарбий таомиллар давомида бажарилади.

Полигон (жанговар тайёргарлик машғулотлари ўтказилаётган жой), жанговар машиналар парки ва бино ичида бошлиқ олдига яқинлашиш ёки ундан нари кетиш, сафдан чиқиш ёхуд сафга қайтиш амали оддий қадам ташлаб бажарилади.

Шахдам қадам ташлаш ҳаракати «**Шахдам қадам БОС**» командасига, оддий қадам ташлаб юрилаётганда «**Шахдам БОС**» командасига, оддий қадам ташлаб юриш ҳаракати эса «**Қадам БОС**» командасига биноан бошланади.

Дастлабки команда берилганда тана биров олдинга оғдирилиб, унинг асосий вазни, мувозанат сақланган ҳолда, ўнг оёққа олиб ўтилади. Ижро командаси берилганда ҳаракат чап оёқдан, тўлиқ қадам ташлаб бошланади.

Шахдам қадам ташлаб юрганда, учи олдинга узатилган оёқ 15–20 см.га кўтарилиб, ерга бутун кафти билан босилади.



Шаҳдам қадам ташлаб юриш

Қўлнинг елкадан бошланадиган ҳаракати тана яқинида бажарилади.

Бунда:

олдинга чиқарилган қўл букилиб, панжаси камар тўқасидан бир кафт энида, танадан бир кафт узунлигида, тирсак панжа билан баробар тутилган ҳолда кўтарилади;

орқага охиригача тортилган қўл тўғри узатилади.

Бармоқлар ярим букилган бўлиб, бош тўғри тутилганча олдинга қараб борилади. Оддий қадам ташлаб борилаётганда оёқнинг учи узатилмайди, олдинга эркин чиқарилиб, ерга, оддий юриб борилгандай, босилади. Қўл тана яқинида эркин ҳаракатланади.

Оддий қадам ташлаб юриш давомида берилган «**РОСТЛАН**» командасига биноан шаҳдам қадам ташлаш ҳаракатига, шаҳдам қадам ташлаш ҳаракати давомида берилган «**ЭРКИН**» командасига биноан эса оддий қадам ташлаб юриш ҳаракатига ўтилади.

Югуриш ҳаракати «**Югуриб қадам БОС**», мисол учун, «**Гуруҳ, югуриб қадам БОС**» командасига биноан бошланади.

Югуриш ҳаракати жойда турган ҳолатда бошланадиган бўлса, дастлабки команда берилганида тана олдинга оғдирилиб, бироз букилган қўл тирсаги ортга тортилади. Югуриш ҳаракати ижро командасига биноан, чап оёқдан бошланиб, қўл ҳаракати югуриш вазнида эркин бажарилади.

Қадамлаб юриш ҳаракатидан югуриш ҳаракатига ўтиш учун тирсаги ортга тортилган қўл бироз букилади. Чап оёқ ерга босилиши баробарида бериладиган ижро командасига биноан, ўнг оёқ ерга босилиб, чап оёқдан югуриш ҳаракати бошланади.

Югуриш ҳаракатидан қадамлаб юриш ҳаракатига ўтиш учун «**Қадам БОС**» командаси берилади. Ўнг оёқ ерга босилиши баробарида бериладиган ижро командасига биноан, яна икки қадам югуриб, чап оёқдан қадамлаб юриш ҳаракати бошланади.

Жойда қадам босиш ҳаракати «**Жойингда, қадам БОС**», командасига, юриш давомида эса «**ЖОЙИНГДА**» командасига биноан бажарилади.

Ушбу командага биноан жойда турган ҳолатда қадам босиб, оёқ ердан 15 – 20 см.га кўтарилади. Бунда, оёқ кафти ерга учидан бошлаб босилади, кўл ҳаракати қадам вазнида бажарилади.



Жойида қадам босиш

Чап оёқ ерга босилиши баробарида бериладиган «**ТЎҒРИГА**» командасига биноан, ўнг оёқ билан жойда турган ҳолда яна бир қадам босиб, ҳаракат чап оёқ билан тўлиқ қадам ташланганча бошланади. Бунда, дастлабки учта қадам шахдам босилади.

Ҳаракатни тўхтатиш учун, масалан: «**Оддий аскар Иброҳимов, ТЎХТА**» командаси берилади. Ерга ўнг ёки чап оёқ босилиши баробарида бериладиган ижро командасига биноан, яна бир қадам босиб, оёқлар ёнма-ён тақалгач, кад рост тугилади.

Ҳаракат тезлигини ўзгартириш учун «**ЙИРИК ҚАДАМ БОС**», «**ҚИСҚА ҚАДАМ БОС**», «**ЯРИМ ҚАДАМ БОС**», «**ТЎЛИҚ ҚАДАМ БОС**» командалари берилади.

Якка турган ҳарбий хизматчи бир неча қадам четга сурилиши учун, масалан: «**Оддий аскар Иброҳимов. Ўнгга (чапга) икки қадам БОС**» командаси берилади.

Ушбу командага биноан, ҳарбий хизматчи ҳар қадам ташлаганда бир оёғини иккинчисига тақаб борган тарзда ўнгга (чапга) икки қадам ташлайди.

Бир неча қадам олдинга ёки орқага сурилиш учун, масалан: «**Олдинга (орқага) икки қадам БОС**» командаси берилади. Ушбу командага биноан, икки қадам олдинга (орқага) ташланиб, оёқлар ёнма-ён тақалади.

Ўнгга, чапга ва орқага сурилаётганда кўл ҳаракати бажарилмайди.

Юриш давомида бурилиш

Юриш давомида бурилиш амаллари «**Ўнг-ГА**», «**Чап-ГА**», «**Орт-ГА**» командаларига биноан бажарилади.

Ўнгга (чапга) бурилиш учун ижро командаси ўнг (чап) оёқ ерга босилиши билан бир вақтда берилади. Ушбу командага биноан, чап (ўнг) оёқ билан яна

бир қадам босилиб, унинг учиди ўнгга (чапга) бурилади ва ҳаракат, ўнг (чап) оёқ олдинга узатилганча, янги йўналишда давом эттирилади.

Ортга бурилиш учун ижро командаси ўнг оёқ ерга босилиши билан бир вақтда берилади. Ушбу командага биноан, чап оёқ билан яна бир қадам (бир саноғи бўйича) босилиб, ўнг оёқ ярим қадам олдинга, бироз чапга босилади ва иккала оёқ учиди турганча, чап қўл томон кескин ортга (икки саноғи бўйича) бурилгач, чап оёқ билан (уч саноғи бўйича) ҳаракат давом эттирилади. Бурилиш амаллари давомида қўл ҳаракати қадам вазнида бажарилади.



Қўл ҳаракати амаллари

ҲАРБИЙЧА САЛОМ БЕРИШ

Қуролсиз жойда туриб ва юриш давомида ҳарбийча салом бериш. Ҳарбийча салом қад ростлаб туриш ва юриш қоидаларига аниқ амал қилган ҳолда берилади.



Юриш давомида ва жойда туриб ҳарбийча салом бериши

Сафдан ташқарида, бош кийимсиз, жойда туриб ҳарбийча салом бериш учун уч-тўрт қадамга яқин келган бошлиқ (катта) томон юзланиб, қад ростланади ва унинг юзига, бошни буриб борганча, қараб турилади.

Агар ҳарбий хизматчи бош кийим кийган бўлса, бундан ташқари, кафти ва бирлаштирилган бармоқлари тўғри узатилган ўнг қўлини, ўрта бармоқни чаккага теккизиб, елка чизиғи ва баландлигида кўтаради. Бошни бошлиқ(катта) томон буриш мобайнида чакка яқинидаги қўл ҳолати ўзгармас қолади.



Бир шеренгали сафда туриб ҳарбийча салом бериш

Бошлиқ (катта) ҳарбийча салом бераётган ҳарбий хизматчининг ёнидан ўтиб кетгач, бош тўғри тугилиши баробарида, ўнг қўл туширилади.

Сафдан ташқарида, бош кийимсиз юриш давомида ҳарбийча салом бериш учун қўл ҳаракати бошлиққа (каттага) уч-тўрт қадам қолганда навбатдаги қадам ташлаш баробарида тўхтатилади, бошни бошлиқ (катта) томон буриб, юзига қараганча, юриб борилади. Бошлиқнинг (каттанинг) ёнидан ўтгач, тўғрига қараб, қўл ҳаракати давом эттирилади.



Бош кийимсиз юриш давомида ҳарбийча салом бериш

Агар ҳарбий хизматчи бош кийим кийган бўлса, навбатдаги қадам ташлаш баробарида, ўнг қўлини чаккага келтиради, чап қўлини эса сони яқинида тутиб, ҳаракатдан тўхтатади. Бошлиқнинг (каттанинг) ёнидан ўтгач, чап оёқни ерга босиш баробарида тўғрига қараб, қўлини чаккадан туширади.

Бошлиқни (каттани) қувиб ўтиш фурсатида ҳарбийча салом қувиб ўтишнинг биринчи қадами баробарида берилади. Иккинчи қадам ташлангач, тўғрига қараб, қўл туширилади.

Агар ҳарбий хизматчининг қўли банд бўлса, ҳарбийча салом, бошни бошлиқ (катта) томон буриш тарзида берилади.

Сафдан чиқиш ва сафга қайтиш

Бошлиқ олдига келиш ва унинг олдидан кетиш. Ҳарбий хизматчи сафдан чиқиши учун, масалан: «**Оддий аскар Тўраев. Сафдан фалон қадам чиқинг**» ёки «**Оддий аскар Тўраев. Олдимга (олдимга югуринг)**» командаси берилади.

Ўз фамилиясини эшитган ҳарбий хизматчи «**Мен**» дея, сафдан чиқиш командасини эшитгач эса «**Хўп бўлади**», дея жавоб беради.

Биринчи командага биноан, ҳарбий хизматчи биринчи шеренгадан бошлаб санаганча, сафдан тайинланган қадамга шахдам юриб чиқади ва тўхтаб, саф томон юзланади.

Иккинчи командага биноан, ҳарбий хизматчи биринчи шеренгадан бошлаб бир-икки қадам ташлагач, юриш давомида бошлиқ томон бурилиб, унинг олдига қисқа йўл билан шахдам қадам ташлаб ёки югуриб боради. Бошлиқ олдига етишга икки-уч қадам қолганда тўхтаб, оёқларини ёнма-ён тақаш билан бир вақтда, ўнг қўлни чаккага келтирганча, етиб келгани ҳақида билдирув беради, мисол учун: «**Ўртоқ сержант, оддий аскар Тўраев буйруғингизга биноан келди**».



Бошлиқ олдига келиш

Агар сафдан чиқиш буйруғини олган ҳарбий хизматчи иккинчи шеренгада турган бўлса, сафдан чиқишдан олдин қўлини олдинда турган ҳарбий хизматчининг елкасига қўяди. Олдинги шеренгада турган ушбу ҳарбий хизматчи

бир кадам олдинга ташлаб, ўнг оёғини чап оёғига тақамай, ўнг томон бир кадам ўтиб, сафдан чиқаётган ҳарбий хизматчини олдинга ўтказиб юборади ва ўз жойини эгаллайди.

Агар сафдан чиқиш буйруғини олган ҳарбий хизматчи биринчи шеренгада турган бўлса, иккинчи шеренгада турган ҳарбий хизматчи унинг бўшаган ўрнини эгаллайди.

Агар сафдан чиқиш буйруғини олган ҳарбий хизматчи икки, уч (тўрт) колоннали сафда турган бўлса, сафнинг яқин қаноти томон ўнгга (чапга) бурилади. Унинг ёнида турган ҳарбий хизматчи эса ўнг (чап) оёғи билан бир кадам ёнга ташлаб, чап (ўнг) оёғини ўнг (чап) оёғига тақамай, бир кадам орқага ўтади ва сафдан чиқаётган ҳарбий хизматчини ўтказиб юборгач, ўз жойини эгаллайди.

Агар сафдан чиқиш буйруғини олган ҳарбий хизматчи қуролланган бўлса, «елкага» ҳолатидаги карабиндан ташқари, бошқа қурол турининг ҳолати ўзгармас қолади. «Елкага» ҳолатидаги карабин сафдан чиқишдан олдин «оёққа» ҳолатига туширилади.

Ҳарбий хизматчи сафга қайтиши учун, масалан: «**Одий аскар Тўраев. Сафга туринг**» ёки фақат: «**Сафга туринг**» командаси берилади.

Сафга юзланиб турган ҳарбий хизматчи дастлабки «**Одий аскар Тўраев**» командасига биноан, яъни ўз фамилиясини эшитгач, бошлиқ томон бурилиб: «**Мен**» дея, «**Сафга туринг**» ижро командаси биноан эса агар у қуролсиз ёки қуроли «орқага» ҳолатида бўлса, ўнг қўлини чаккага келтириб: «**Хўп бўлади**», дея жавоб беради. Шундан сўнг, юриш йўналиши томон бурилиб, биринчи кадам ташлаш баробарида қўлини чаккадан туширади. Қисқа йўл билан шахдам кадам ташлаб бориб, сафдаги жойини эгаллайди.



Бошлиқ олдидан кетиши

Агар фақат «**Сафга туринг**» ижро командаси берилган бўлса, ҳарбий хизматчи бошлиқ томон бурилмай, сафдаги ўз ўрнига қайтади.

Сафдан чиқиш амали қурол билан бажарилган бўлса, қурол, сафдаги ҳарбий

хизматчилар қуроли қандай ҳолатда бўлса, шу ҳолатга келтирилади.

Сафдан ташқарида бошлиқ олдига яқинлашаётган ҳарбий хизматчи бошлиққа беш-олти қадам қолганида шахдам қадам ташлай бошлайди ва икки-уч қадам қолганида тўхтаб, оёқларини ёнма-ён тақаш баробарида, ўнг қўлини чаккага келтиради ва етиб келгани ҳақида билдирув беради. Билдирув бериб бўлгач, қўлини чаккадан туширади.

Бошлиқ олдига қурол билан яқинлашганда, «елкага» ҳолатидаги карабиндан ташқари, бошқа қурол турининг ҳолати ўзгармас қолади. «Елкага» ҳолатидаги карабин бошлиқ қаршисида тўхталгач, «оёққа» ҳолатига туширилади. Агар қурол «орқага» ҳолатига келтирилмаган бўлса, қўл чаккага кўтарилмайди.

Бошлиқ олдидан кетадиган ҳарбий хизматчи, кетишга ижозат олгач, ўнг қўлини чаккага келтириб: «**Хўп бўлади**», дея жавоб беради. Шундан сўнг, юриш йўналиши томон бурилиб, биринчи қадам ташлаш баробарида ўнг қўлини чаккадан туширади. Уч-тўрт шахдам қадам ташлагач, эркин юриб кетади.

Бошлиқ олдидан кетадиган ҳарбий хизматчи қуролланган бўлса, «оёққа» ҳолатидаги карабиндан ташқари, бошқа қурол турининг ҳолати ўзгармас қолади. Агар зарур бўлса, ҳарбий хизматчи «**Хўп бўлади**», дея жавоб берганидан сўнг, қуролини бошқа ҳолатга келтиради.

Бошлиқ ҳарбий хизматчига сафга қайтиш командасини ёки кетишга ижозат бераётганда, ўнг қўлини чаккага келтиради. Команда (ижозат) бериб бўлгач, қўлини туширади.

Хулоса: Ҳурматли тингловчилар, бугунги машғулотида “Қуролсиз бажариладиган саф амаллари ва ҳаракатлари” мавзусини кўриб чиқдик. Ушбу мавзу бўйича бугун жойида туриб бурилиш, ҳаракатда, юриш давомида бурилиш, қуролсиз бажариладиган саф амаллари ва ҳаракатлари, сафдан чиқиш ва сафга қайтиш усуллари, бошлиқнинг олдига бориш ва унинг олдидан кетиш усулларини ўргандик. Бугунги машғулотда олинган билимларни мустаҳкамлаб боришимиз ва ўз кўникмаларимизни ошириш устида ишлашимиз лозим.

Мустақил тайёргарлик учун топшириқ:

1. Жойида ва ҳаракатда бажариладиган саф амаллари ҳамда ҳаракатларини мустақил равишда бажариш;
2. Сафдан чиқиш, раҳбар олдига бориш ва раҳбар олдидан кетиш ҳамда сафга туриш усулларини ўрганиш;
3. Жойида ва ҳаракатда ҳарбийча солом бериш машқларини ўрганиш.

Назорат саволлари.

1. Бошлиқ билан ҳаракат давомида ҳарбийча саломлашишда неча кадам масофа сақланади?
2. Бошлиқ билан ҳаракат давомида ҳарбийча саломлашишда неча кадамдан сўнг оддий кадам ташлаб юрса бўлади?
3. Бошлиққа қанча масофада яқинлашганда ҳарбийча салом берилади?
4. Қандай командаларни биласиз?
5. Бўлимларнинг юриш сафи қандай ҳолларда қўлланилади?
6. Сафни бошқариш қандай воситалар орқали амалга оширилади?
7. Интервал тушунчасига таъриф беринг?
8. Қатор тушунчасига таъриф беринг?
9. Қанотга тушунча беринг?
10. Саф ортига тушунча беринг?

2.2-МАВЗУ: МАХСУС ВОСИТАЛАРНИ ҚЎЛЛАШ ТАРТИБИ, ТУРЛАРИ, ТАКТИК-ТЕХНИК ТАВСИ

(2 соат маъруза)

Машғулот режаси:

- 1-ўқув саволи: Махсус воситаларни қўллашнинг ҳуқуқий асослари.
- 2-ўқув саволи: Махсус воситаларнинг турлари, тактик-техник тавсифи ва қўллаш тартиби.
- 3-ўқув саволи: Махсус воситаларни қўллаш вақтида хавфсизлик чоралари.

1-ўқув саволи. Махсус воситаларни қўллашнинг ҳуқуқий асослари.

Махсус воситаларни қўллашнинг ҳуқуқий асослари деганда Ўзбекистон Республикасининг Конституцияси, Президентнинг Фармон ва қарорлари, Вазирлар Маҳкамасининг қарорлари, ИИВнинг буйруқ ва кўрсатмаларини, жумладан, 2016 йил 16 сентябрдаги “ИИО тўғрисидаги қонуни” (5-боби) ва ИИВнинг 2017 йил 15 мартдаги “ИИО ходимлари томонидан жисмоний куч ишлатиш, махсус воситаларни ва ўқотар қуролни қўллаш тартиби йўриқномани тасдиқлаш тўғрисида”ги 55-сонли буйруғини тушуниш лозим.

Жамоат тартибини сақлаш, жиноятчиликка қарши кураш ҳамда жазони ижро этиш муассасаларида сақланаётганларни қўриқлаш бўйича жанговар вазифани ўтаётган Ички ишлар вазирлиги Қоровул қўшинлари ва ички ишлар органлари ходимларининг фаолиятида махсус воситаларни қўллашда

қонунийликка риоя этиш мақсадида буйруқ ва кўрсатмалар талаблари ўрганилиб, унга қатъий амал қилиниши лозим.

ИИО ходимлари қўл кишанларини, резина таёқларни, кўздан ёш оқизувчи моддаларни, чалғитувчи товуш қурилмаларини, хоналарни очувчи қурилмаларни, автотранспортни мажбуран тўхтатиш, сув отиш ва бошқа махсус воситаларни жанговар кураш усулларини, хизмат отлари ва итларини ҳамда зирхли машиналар ва бошқа транспорт машиналарини қуйидаги ҳолларда қўллаш ҳуқуқига эгадирлар:

- фуқаролар ва ИИО ходимларига ҳамда бошқа шахсларнинг ўз хизмат вазифасини бажариш ёки жамоат тартибини сақлаш (ЖТС) вақтида ижтимоий бурчини бажариш, жиноятчиликка қарши кураш ҳамда гаровга олинганларни озод қилишда қилинадиган ҳужумларни қайтариш учун;

- оммавий тартибсизликлар ва жамоат тартибини кўпчилик бўлиб бузувчиларнинг ҳаракатларини олдини олиш учун;

- фуқаролар, ИИО ходимларига, муассаса, ташкилот, корхона, давлат ва жамоат органларига қаршли бўлган транспорт воситаларига қилинган ҳужумларни қайтариш учун;

- жиноятга ёки маъмурий ҳуқуқбузарликка чек қўйишда;

- ИИО ходимига қаршилиқ кўрсатилишига чек қўйиш;

- жиноятни содир этган ва яширинишга уринаётган шахсни ушлашда;

- қуролли қаршилиқ кўрсатиши мумкин бўлган шахсни ушлашда;

- ушлаб турилган шахсларни ва қамоққа олинган, маъмурий ва қўриқлашда, шунингдек қочишга уринишини, атрофдагиларга ёки ўзига зарар етказишини бартараф этиш мақсадида;

- зўравонлик билан ушлаб турилган шахсларни, эгаллаб олинган биноларни, хоналарни, иншоотларни, транспорт воситаларини ва ер участкаларни озод қилишда;

- оммавий тартибсизликларга ҳамда бошқа ғайриқонуний хатти-ҳаракатларга чек қўйишда;

- ҳайдовчиси ИИО ходимининг тўхтатиш тўғрисидаги талабини бажармаган транспорт воситасини тўхтатишда;

- жиноятлар ёки маъмурий ҳуқуқбузарликлар содир этаётган ёхуд содир этган шахсларни аниқлашда;

- муҳофаза қилинадиган объектларни ҳимоя қилишда, ғайриқонуний хатти-ҳаракатларни содир этаётган фуқаролар гуруҳларининг ҳаракатланишини тўсиб қўйишда.

ИИО ходимлари махсус воситаларни нотўғри қўлласалар қонун олдида жавобгар бўладилар.

ИИО ходими ИИО қонунида ўқотар қурол ишлатишга рухсат этилган барча ҳолларда махсус воситаларни қўллаш ҳуқуқига эга.

Махсус воситаларни қўлланилиши учинчи шахсларнинг ҳаёти, соғлиғига хавф туғдирмаслик ва мол-мулкига зарар етказмаслиги керак.

Ҳомиладорлик белгилари сезилиб турган аёлларга ногиронлик белгилари кўриниб турган шахсларга, ёши аниқ кўриниб турган ёки маълум бўлган вояга етмаганларга нисбатан, бундан уларнинг қуролли қаршилиқ кўрсатилганлиги ёки фуқароларнинг ёхуд ИИО ходимининг ҳаёти ва соғлиғига ҳақиқатда таҳдид этиб, гуруҳ бўлиб ҳужум қилганлиги ҳолатлари мустасно, шунингдек куч ишлатмасдан, жамоат тартибини, транспорт, алоқа воситалари ва ташкилотларнинг ишини бузмасдан ўтказилаётган ғайриқонуний йиғилишлар, митинглар, намойишлар, оммавий чиқишларни бартараф этиш чоғида махсус воситаларнинг, шу жумладан газли ҳамда шикастлантирувчи қуролнинг қўлланилиши тақиқланади.

Махсус воситаларни қўллашда қуйидагилар тақиқланади:

- одамнинг бошига, бўйнига, ўмров суягига, қорнига, жинсий аъзоларига, юрак соҳасига резина таёқ билан зарбалар бериш;

- ҳаво ҳарорати цельсий бўйича ноль даражадан паст бўлганда сув билан зарба берувчи машиналарни қўллаш.

Сув билан зарба берувчи ва зирхли машиналар Қорақалпоғистон Республикаси ИИВ, шаҳар ва туман ИИББларининг оғзаки ёки ёзма қарори асосида қўлланилади, бу ҳақда уларга тенглаштирилган прокуратураларга дарҳол хабар берилади.

2-ўқув саволи. Махсус воситаларнинг турлари, тактик-техник тавсифи ва қўллаш тартиби

Махсус воситалар қуйидаги уч турга бўлинади:

1. Шахсий ҳимоя воситалари.
2. Фаол мудофаа воситалари.
3. Махсус операцияларни таъминлаш воситалари.

Шахсий ҳимоя воситалари ҳарбий хизматчиларни, ички ишлар органлари ва ҳамкорликда ҳаракатланувчи ходимларни бош, кўкрак, бўйин, бел, оёқ ва қўлларини мина, гранаталарнинг кичик заррачаларидан, пистолет, револьвер, ов қуролларнинг ўқларидан, совуқ қуроллардан, шунингдек тош, металл симлар, таёқ зарбаларидан ҳимоялайди.

Шахсий ҳимоя воситалари қуйидагилардан иборат, яъни пўлатдан ясалган ҳарбий дубулға, титандан ясалган "Сфера" дубулғаси, шаффоф юз ҳимояли пластмаслик дубулға "ПК – 80", зирхли совут ва ўқдан ҳимояловчи

курткалар (ЖЗЛ-74, ЖЗТ-71М, ”Грант”(Украина), БЗТ-М01 ”Мираж” курткаси, “Кафолат-4”, “Кафолат-6”, яширинча кийиб юрадиган совут КОРА), зирхли ва зарбага қарши қалқонлар (“Витраж”, БЗТ-75, БЩ – 82” Девор”).

Фаол мудофаа воситалари қонунбузарларни қайтариш ёки уларни бўйсунмасликларини, жисмоний қаршилик кўрсатишларини олдини олишда тўғридан-тўғри ҳаракатларини сусайтириш учун ишлатилади.

Фаол мудофаа воситалари куйидагилардан иборат, яъни махсус резина таёқ ПР-73, қўл кишани (БР, БР-С), газли қўл гранаталари (“Черёмуха-1”, “Черёмуха-6”, “Сирень-12”), газ гранатали патронлар (“Черёмуха-4”, “Черёмуха-7”), Аэрозол пуркаш мосламаси (“Черёмуха-10”, “Резеда-10М”, “Сирень-10”), махсус карабин (КС-23), электр шокли мослама (ЭШУ), Қувурсиз ўлимга олиб келмайдиган пистолет ПБ-4СП, Шпагин сигнал пистолети СПШ – 2, СП – 81.

Махсус операцияларни таъминлаш воситалари тартиббузарларни тарқатиб юборишда, қуролланган жиноятчиларни қўлга олишда, гаровга олинган фуқароларни озод этишда ва турли хил операцияларни амалга оширишда ёрдам берувчи воситалар.

Махсус операцияларни таъминлаш воситалари куйидагилардан иборат, яъни рансли аппаратлар (“Облако”), ёритувчи, қаттиқ, шовқинли гранаталар ва мосламалари “Заря”, “Пламя”, кичик ҳажмдаги портловчи мосламалар (“Ключ”, “Импульс”), ўт ўчириш автоцистернаси (АЦ-40/375Н), зирхли техника (БТР, БМД, БРДМ, БМП), автотранспортни мажбуран тўхтатиш мосламаси “ЁЖ-М”, ёшлантирувчи газли “Модель-5”, қўл газли граната МОДЕЛЬ-303, бир мартали қўл газли граната МОДЕЛЬ-708, тутун чиқарувчи шашка ДМ-11.

Шахсий ҳимоя воситаларининг турлари, тактик-техник тавсифи ва қўллаш тартиби

Титандан ясалган ”Сфера” дубулғаси. Пистолет ва револьверларнинг ўқларидан яраланишдан, мина ва гранаталарнинг кичик заррачаларидан, шунингдек таёқларнинг зарбаларидан, металл симлар зарбаларидан, тош зарраларидан ҳимоялайди. Оғирлиги - 2,6 кг. Ҳимоялаш юзаси - 10 кв.дм. Доимий кийиб юриш вақти - 4 соатгача.



Пўлатдан ясалган ҳарбий дубулға. Мина ва гранаталарнинг заррачаларидан, таёқлар зарбаларидан, тош, металл сим зарбаларидан ҳимоялайди. Оғирлиги - 1,4 кг.



Ҳимоялаш юзаси - 8 кв.дм. Доимий кийиб юриш вақти - 8 соатгача.

Никоб-2 дубулғаси. Оғирлиги 1,3 кг., ҳимоя майдони 13 дм², узлуксиз кийиб юриш вақти - 8 соат.



БЗШ (Н-01) ўқдан ҳимояловчи зирхли дубулға. Оғирлиги 1,6 кг, ҳимоя майдони 11,5 дм², узлуксиз кийиб юриш вақти – 8 соат.



“Кевларовали” ўқдан ҳимояловчи дубулға ўқдан ҳимояловчи зирхли шлем бошни ўқдан, гранаталар парчаларидан яраланишдан, таёқлар, тошлар ва металл симлардан шикастланишдан ҳимоялаш учун мўлжалланган. Оғирлиги – 1,3 кг, ҳимоя майдони – 10 дм², узлуксиз кийиб юриш вақти – 8 соат.



Қалқон” 2(4) даражали ҳимояловчи зирхли совут. Оғирлиги 5 (8,7) кг (турига кўра), ҳимоя майдони 45,5 дм² (умумий), 15 дм² (асосий), узлуксиз кийиб юриш вақти – 8 соат.



Ўқдан ҳимояловчи куртка «Мираж». Оғирлиги – 12 кг, ҳимоялаш юзаси – 60 дм², доимий кийиб юриш вақти – 4 соатгача.



“Кора-1” енгил ҳимоя совут. Оғирлиги 2,5 кг, ҳимоя майдони 46 дм², узлуксиз кийиб юриш вақти - 8 соат.



“Кора-1МК” зирхли совут. (бронежилет) пистолет, револьвер, автомат ва совуқ қуролларнинг ўқларидан ҳимоялайди, шунингдек санчувчи-кесувчи жисмлардан ҳимоялайди. Оғирлиги – 9,9 кг, ҳимоя майдони – 53 дм², узлуксиз кийиб юриш вақти – 6 соат.



“Гарант” зирхли совути (бронежелет) 9 мм.ли қуролларнинг ўқларидан мина, гранаталарнинг зарчаларидан, санчувчи-кесувчи жисмлардан ҳимоялайди. Оғирлиги – 11,2 кг, ҳимоя майдони – 14 дм², узлуксиз кийиб юриш вақти – 4 соат.



Фаол мудофаа воситаларининг турлари, тактик-техник тавсифи ва қўллаш тартиби

Махсус резина таёқлар ҳуқуқбузарларни қайтариш, бўйсундириш ёки уларнинг қаршиликларини олдини олиш учун мўлжалланган.

Махсус резина таёқ “ПР - 73” оғирлиги – 730 гр, узунлиги - 65 см, диаметри – 32 мм.



Қўл кишанлари ҳуқуқбузарларни жисмоний қаршилик кўрсатишларининг олдини олиш мақсадида ишлатишга мўлжалланган.

БРС” қўл кишанлари умумий ўлчами – 245 x 86 x 13 мм, оғирлиги – 400 гр, ишлаш миқдори – 4000 маротаба, билагни ўраб олиш диаметри – 75 мм, узилиш кучи – 150 кг, ишлатилаётган пайтда – 2 соат ичида қулфлар ҳолати текширилади, комплектида калити – 1 та.



Аэрозолли қопламалар кўздан ёш оқизиш мақсадида ҳуқуқбузарларга нисбатан тўғридан тўғри қўллаш учун мўлжалланган.

Аэрозолли қоплама “Резеда-10М” таркибни ташлаш узоқлиги 3-4 м, баландлиги – 101 мм, диаметри – 35 мм, оғирлиги – 75 гр, таркибини чиқиш вақти – 10 сония, таъсир қилиш вақти – 15 дақиқадан 30 дақиқагача, минимал қўллаш узоқлиги – 1 м.



Аэрозолли қоплама “Черёмуха-10” оғирлиги – 100 гр, фаол таркибни ташлаш узоқлиги – 90 см.гача, фронт бўйича тарқалиши – 70 см, самарали таъсири этиш узоқлиги – 40-70 см, диапазон температураси: – 5°дан + 50° гача, қонунбузарга таъсир қилиш вақти – 2-3 сония.



Аэрозолли қоплама “Зверобой-10М” 65 миллилитр суюқ таркибининг оғирлиги – 54,5 гр, самарали таъсир этиш узоқлиги – 1 метргача, ишлаш вақти – 5-8 сония, диапазон температураси - 10° дан + 50° гача, баландлиги – 106 мм, диаметри – 35 мм.



Аэрозолли қопламаларни очиқ олов олдида, шамолга қарши қўллаш, ундаги носозликларни тўғирлаш, сумкалардан ташқарида олиб юриш тақиқланади.

“Черемуха-1” – очик жойларда кўздан ёш оқизувчи газ ва тутун булутларини ҳосил қилиш мақсадида фойдаланиш учун мўлжалланган. Оғирлиги - 200 гр; узунлиги – 135мм; айланаси - 47мм; газ ажратиш вақти – 40 сек; булутнинг фронт бўйича ўлчами – 25м гача; чуқурлиги бўйича – 250м гача. Ёнғиндан хавфли.



“Черемуха-6” - очик жойларда 60 метр³ гача ҳажмдаги кўздан ёш оқизувчи газдан иборат булут ҳосил қилишда фойдаланиш учун мўлжалланган. Оғирлиги – 200 гр; узунлиги – 135 м; айланаси – 47 мм; газ ажратиш вақти – 40 сек; булутнинг фронт бўйича ўлчами – 25 м гача; чуқурлиги бўйича – 250 м гача. Ёнғиндан хавфли.



“Черёмуха-4” “Шпагин сигнал пистолети”дан отишга мўлжалланган, очик жойларда 50м³ гача бўлган ҳажмда кўздан ёш оқизувчи газдан иборат булут ҳосил қилади. Оғирлиги – 73 гр, узунлиги – 77 мм, диаметри – 26 мм, максимал учиш узоқлиги – 165 м гача.



“Черёмуха-7” “КС-23” махсус карабинидан отишга мўлжалланган, – Хонада 30м³ ҳажмли кўзни ёшлантирувчи воситанинг тоқат қилиб бўлмайдиган концентрацияси билан тутунли газ булутини ҳосил қилади. Калибри – 23 мм, оғирлиги – 38,5 гр, газ ажратиш вақти 5-7сек.



“СПШ-2” силиқ стволли сигнал пистолетидан 26 ммли рангли патронлар ва кўзни ёшлантирувчи “Черёмуха-4”ни отиш учун мўлжалланган. Сигнал пистолети одий ва содда, шунингдек ишончли ва муаммосиз ишлайди. Уни ўқлаш учун (ов милтиғидаги каби) стопирни босиб пистолетни икки бўлиб ичига патрон жойлаштирилади.



Пистолетда мўлжалга олиш мосламаси йўқ. Бир дақиқада 10-12 дона патрон отилади. Пистолетдан тунги ва кундузги ҳаракатлар учун сигнал патронлари билан амалга оширилади.

Кўролдан отилганда порох зарядининг ёниш вақти 6,5 с, кўтариш баландлиги 90 м, сигнални кўриниши 7 км гача. Калибри 26 мм, оғирлиги ўқланмаган ҳолатда 900 гр, ўқланган ҳолатда оғирлиги 960-975 гр, умумий узунлиги 220 мм, ствол узунлиги 150 мм.

“Махсус карабин КС 23” автоматик бўлмаган қўрол бўлиб, яъни қайта юклаш механик равишда, ўқлагични орқага ва кейин олдинга силжитиш орқали амалга оширилади. Махсус қўролдан оммавий тартибсизликларни бартараф қилиш учун ёки қўролланган жиноятчиларни зарасизлантириш учун мўлжалланган. Махсус карабиннинг калибри 23 мм, умумий узунлиги 1040 мм, қўвур узунлиги 510 мм, патронсиз оғирлиги 3,85 кг, жанговар отиш тезлиги 4-5 пат/дақ, ўқдон сиғими 3 патрон, мўлжалаг олиб отиш узоқлиги 150 м, нарезлар сони 10 та.



Махсус карабиндан отиладиган патронлар:

“Волна” – пахтавон патрон (халастой) отишни ўрганиш учун мўлжалланган;

“Волна-Р” - травматик таъсирли резина ўқли патрон. Самарали отиш масофаси 70 метрни ташкил қилади, аммо чекловлар мавжуд: ўлимга олиб келиши мумкин бўлган жиддий жароҳатлар хавфи туфайли бундай патронларни 40 метрдан яқин масофадан отиш тақиқланади;

Юлдуз “Звезда” - ёруғлик ва кучли шовқинли патрон;

“Стрела-3” - пластик травматик ўқли патрон;

“Черёмуха-7” - кўздан ёш оқизувчи газли патрон, 150 метр масофага эга ва зарбада 30 куб метр ҳажмли газ булутини ҳосил қилади чидаб бўлмас концентратсия эга;

“Черёмуха-7М” - олдинги патроннинг такомиллаштирилгани, ҳажми 50 ҳажмли газ булутини ҳосил қилади чидаб бўлмас концентратсия эга;

“Сирен-7” - кўздан ёш оқизувчи газли С патрони, Ч билан солиштирганда, алкоғолли мастлик ҳолатида бўлган шахсларга нисбатан самаралироқ. Отиш масофаси 100 м, чиқарилган газ ҳажми 50 куб/м.

“Баррикада” - ўткир пўлат ўқли патрон. Дастлаб у транспорт воситаларини двигателга зарар этказиш орқали тўхтатиш учун мўлжалланган. Бироқ, табиийки, у ҳалокатли ўқ-дорилар сифатида ҳам, зирҳни тешиш воситаси сифатида ҳам ишлатилиши мумкин.

Махсус операцияларни таъминлаш воситаларининг турлари, тактик-техник тавсифи ва қўллаш тартиби

Суяқ препаратларни сепиб берувчи рансли аппаратлари оммавий ҳуқуқбузарларни тарқатишга, майдон жиҳатдан катта ҳудудга йиғилган оммани кўзларини ёшлантириш ва фаоллигини сусайтириш учун мўлжалланган.

"Облако" рансли аппарати оммавий тартиббузарларни агрессив харақатини сусайтириш мақсадида очиқ ҳудудда куқунсимон кўзни ёшлантирувчи суюқ препаратларни сепиш учун мўлжалланган.

Тўхтамасдан ишлаш вақти – 45-60 дақиқа, резервуар сифими – 16 литр, оғирлиги – 8 кг, ишлов бериш майдони – 5000 м². "Облако" рансли аппаратидан куқунсимон кўзни ёшлантирувчи суюқ препаратларни шамолга қарши сепиш тақиқланади. Қўлланилган ҳудудда ҳарбий хизматчи ва ходимлар газ ниқобида бўлиши зарур. Уни ишлатиш икки кишига мўлжалланган.



"МОДЕЛ-5" газ пуркагич мосламаси очиқ ва ёпиқ жойларда оммавий ҳуқуқбузарларни тарқатишга, майдон жиҳатдан катта ҳудудга йиғилган оммага кучли кўзни ёшлантирувчи газ тарқатиш, Жазони ижро этиш муассасаларида оммавий тартиббузарликлар содир этган, жазога маҳкум қилинганларни тарқатиш ҳамда махсус бўлинмалар томонидан террористик ҳаракатларда гаровга олинганларни озод қилишда қўлланиш учун мўлжалланган. Ташқи диаметри -11 см, узунлиги -70 см, тўлиқ вазни -7,5 кг, бўш ҳолдаги вазни -5,5 кг, газ моддасининг вазни – 2 кг. Ишлатилиш тартиби ҳар 15 сонияда 1 сония ишлатилади, таъсир этиш вақти - 20 дақиқа.



Махсус бўёвчи ва маркировка қилувчи воситалар қуйидаги ҳолларда қўлланилади:

- автотранспорт ҳайдовчиси, ходимнинг тўхташ тўғрисидаги талабини бажармаган транспорт воситасини тўхтатишда;
- жинойтлар ёки маъмурий ҳуқуқбузарликлар содир этаётган ёхуд содир этган шахсларни белгилашда;
- оммавий ҳуқуқбузарларни тарқатишга, майдон жиҳатдан катта ҳудудга йиғилган оммага кучли кўзни ёшлантирувчи газ тарқатиш;
- муҳофаза қилинадиган объектларни ҳимоя қилишда, ғайриқонуний хатти-ҳаракатларни содир этаётган фуқаролар гуруҳларининг харақатланишини тўсиб қўйишда.

“МОДЕЛ Г 717 СТРБ” икки функцияли қўл гранатаси ўзидан кучли шовқин ҳосил қилган ҳолда атрофга фаол модда рангли кукуни заррачаларни сачратиб, тартиббузарларнинг фаолини белгилаш учун мўлжалланган. Картон қобиғи ўзининг зарарли парчаланиб кетишидан сақлайди. Очиқ майдонларда ва хона ичида ҳам қўлланилиши мумкин. Сувга тушганида ҳам портлаш хусусиятини йўқотмайди. Кўзни ёшлантирувчи хусусиятига эга эмас. Баландлиги – 163 мм, диаметри – 67 мм, материали - умумий вазни – 330 гр, фаол модданинг вазни - 100 гр, портлаш вақти - 3-4 сония, овоз босими – 120 дБ тўлқини ҳосил қилиш хусусиятига эга эмас. Баландлиги – 135 мм, диаметри – 80 мм.



“МОДЕЛ Г 303-ССС” ўзидан кучли таъсирга эга бўлган кўзни ёшлантирувчи газ чиқарувчи “МОДЕЛ Г 303- ССС” қўл гранатаси. Очиқ майдонларда ва хона ичида қўлланилиши мумкин. Материали резинали бўлиб, сувга тушганида ҳам хусусиятини йўқотмайди. Кучли зарб ишга тушиш вақти – 3-4 сония, ишлаш давомийлиги – 7-12 сония, материали - умумий вазни – 330 гр, фаол кучга эга модда вазни – 125 гр.



“МОДЕЛ Г 303-WS” ўзидан қуюқ оқ тутун ҳосил қилувчи резина қобиқли қўл гранатаси. Сигнал берувчи, пана қилувчи ёхуд кимёвий тутунли булутнинг симулятори сифатида ишлатилади. Машқ жараёнлари учун муҳим восита ҳисобланади. Кўзни ёшлантирувчи ва кучли зарб тўлқини ҳосил қилиш хусусиятига эга эмас. Баландлиги –135 мм, диаметри – 80 мм, умумий вазни – 315 гр, перотехник модданинг вазни - 120 гр, ишга тушиш вақти -3-4 сония, ишлаш давомийлиги – 7-12 сония.



“МОДЕЛ – Г 303 СТ” ушбу резина қобиқли улоқтирувчи қўл граната, шовқин ҳосил қилиш учун мўлжалланган. Очиқ майдонда ва бино ичида қўлланилиши мумкин. Унинг резина қобиғи хатарли портлашдан сақлайди. Сувга тушганида яроқсиз ҳолатга келиб қолиши мумкин. Кўзни ёшлантириш хусусиятига эга эмас. Тез ёнувчи ва кимёвий моддалар сақланаётган жойларда ишлатиш тақиқланади. Баландлиги – 135 мм, диаметри – 80 мм, умумий вазни – 195 гр, портлаш вақти – 2-3 сония, шовқин даражаси –160 дицебел, яроқлилик муддати - 5 йил.



“МОДЕЛ – Г 303 СТРБ” ўзидан кучли шовқин ҳосил қилиб, нобуд қилмайдиган резина шарчаларини сачратувчи хусусиятга эга “МОДЕЛ – Г 303 СТРБ” қўл гранатаси. Сочилган резина шарчаларини сочилиш радиуси 10 метргача бўлган ҳудудни қамраб олади. Очиқ ва хона ичидақўлланилиши мумкин. Унинг резина қобиғи хатарли портлашдан сақлайди. Сувга тушганида ҳам портлаш хусусиятини йўқотмайди. Кўзни ёшлантирувчи хусусиятга эга эмас. Баландлиги – 135 мм, диаметри – 80 мм, умумий вазни – 300 гр, резина шарчалари вазни – 100 гр, портлаш вақти – 2-3 сония, шовқин даражаси – 160 децибел/10 метрда, тарқалиш масофаси – 10 м, яроқлилиқ муддати - 5 йил.



Чалғитма таъсир кўрсатувчи нур-товуш мосламалари қуйидаги ҳолларда ишлатилади:

-зўравонлик билан ушлаб турилган шахсларни, эгаллаб олинган биноларни, хоналарни, иншоотларни, транспорт воситаларини ва ер участкаларини озод қилишда;

-фуқароларнинг ҳаёти ва соғлиғига, жамоат хавфсизлигига таҳдид солувчи оммавий тартибсизликларга ҳамда бошқа ғайриқонуний хатти-ҳаракатларга чек қўйишда;

- муҳофаза қилинадиган объектларни ҳимоя қилишда, ғайриқонуний хатти-ҳаракатларни содир этаётган фуқаролар гуруҳларининг ҳаракатланишини тўсиб қўйишда.

“Заря” нур ва товушли гранатаси ўзидан кучли ёруғлик ва шовқин чиқариб, ҳуқуқбузарларга физиологик таъсир кўрсатади. Граната ўзидан заррачалар (осколка) ҳосил қилмайди ва ёнғинга хавфсиз. Унинг диаметри – 64 мм, оғирлиги – 150 гр, ёруғлик кучи – 30x10 кД (кандела), овоз босимини кўрсаткичи – 172 децибел, портлаш вақти – 3-5 сония, таъсир радиуси – 10 м, қўллашда хавфсизлик масофаси – 2 м.



“Пламя” товушли ва нурли қурилмаси ҳуқуқбузарларга кучли товуш ва нур билан руҳий ва жисмоний таъсир кўрсатиш учун мўлжалланган. Диаметри – 75 мм, оғирлиги – 180 гр, ёруғлик кучи – 60x10 кД (кандела), овоз босимини кўрсаткичи – 170 децибел, таъсир радиуси – 15 м, қўллашда хавфсизлик масофаси – 2 м



Тўсиқ-ғовларни бартараф этувчи воситалар

“Ключ” кичик ҳажмли портлатиш қурилмаси – 60 мм гача қалинликдаги ёғочдан тайёрланган эшиклар ва бошқа тўсиқларда 180 мм гача бўлган туйнук ҳосил қилишда фойдаланиш учун мўлжалланган. Электр токи ёрдамида ҳаракатга келтирилади. Жиноятчилар томонидан гаровга олинганлар ушлаб турилган хоналарда қўллаш тақиқланади.

“Ключ” кичик ҳажмдаги портловчи мосламанинг диаметри – 20 мм, узунлиги – 56,5 см, оғирлиги – 170 гр, 60 мм қалинликдаги дуб дарахтидан ясалган доскаларни тешиш хусусиятига эга.



“Импульс” кичик ҳажмли портлатиш қурилмаси – 8 мм гача қалинликдаги металлдан тайёрланган эшик ва тўсиқларда туйнук ҳосил қилишда фойдаланиш учун мўлжалланган. Қурилманинг узунлиги - 25 см. Электр токи ёрдамида ҳаракатга келтирилади. Жиноятчилар томонидан гаровга олинганлар ушлаб турилган хоналарда қўллаш тақиқланади.

“Импульс” кичик ҳажмдаги портловчи мосламанинг диаметри – 16 мм, узунлиги – 60 см, оғирлиги – 160 гр, 8 мм қалинликдаги темир листларни тешиш хусусиятига эга. “Ключ” ва “Импульс” кичик ҳажмли портлатиш қурилмаларни гаровга олинганлар жойлашган биноларда ишлатиш тақиқланади



“Арбалет” махсус бўлинмалар томонидан қўлланиладиган қўрол.

Узунлиги – 41 ва 53 см бўлган найза ўқлар, 15 см сочма ўқлар, Диаметри – 8 миллиметр бўлган пўлат шарчалар. Найзаси пўлатли, ажраладиган елкаси билан. Пўлатдан ясалган симни тортилиш кучи – 43 кг. Елканинг кенглиги – 54,6 сантиметр. Ўқнинг учиш тезлиги – 79,2 м/с. Мўлжалга олиш узоклиги – найза билан – 30-50 м, пўлат шарчалар билан – 20-25 м. Узунлиги – 90 сантиметр. Оғирлиги – 4,4 кг. Оптика мўлжални ўрнатиш учун планкаси мавжуд. Қўндоғи ёғочли ёки пластмасали. Арбалетнинг ностандарт зарядлар билан отиш мўлжали 15 метргача .



“6Г-30” махсус қўл гранатамёти. Турли тезкор операцияларда қўлланиладиган гранатамёт. 1993 йил Россияда ишлаб чиқарилган. Оғирлиги 5 кг, ўқланган ҳолатда 6 кг, узунлиги 520 мм сафар ҳолатда, 680 мм жанговар ҳолатда, калибр 40 мм, ВОГ 25 гранаталар отилади, жанговар отиш тезлиги 12-15 граната/дақида, гранатанинг бошланғич учиш тезлиги 76 м/дақ., мўлжалга олиб отиш узоқлиги 150 м, максимал ўчиш узоқлиги 400 м, барабан сиғими 6 граната, ўт отиш ресурс - 2400 та граната.



6Г-30 гранатамётдан қўлланиладиган гранаталари:

- парчаланувчи гранаталар – ВОГ-25, ВОГ-25П, ВОГ-25М, ВОГ-25ПМ;
- безовта қилувчи граната – ГС-40;
- нур ва товушли граната – ГСЗ-40;
- тутун хосил қилувчи граната –ВГ-40МД;
- Зарба тўлкини берувчи граната –ВГ-40ТБ;

Парчаланувчи гранаталар – ВОГ-25, ВОГ-25П, ВОГ-25М, ВОГ-25ПМ 400 метргача бўлган масофаларда очик жойларда ва баландликлар ортида жойлашган террорчи гуруҳларни ҳамда уларнинг техникаларини йўқ қилиш учун қўлланилади



“ЁЖ-М”трнаспорт воситаларини мажбуран тўхтатиш мосламаси.

Ҳаво билан шиширилган шинали ҳар хил турдаги кичик ва ўрта юк кўтарувчи автотранспортни тўхтатишга мўлжалланган. Унинг оғирлиги - 13 кг, узунлиги - 7 м, эни - 0,131 м. Махсус воситаларни қўллаш бошлиқнинг рухсати билан ишлатилади. ЙПХ ходимлари якка ҳолда ҳаракат қилганда, зарур ҳолларда шароитга қараб мустақил қарор қабул қилади.



“Сув пуркагич ЖРС-6500С” махсус автотранспорт воситаси тактик-техник тавсифи. Экипаж – 3 киши, узунлиги – 8 метр, эни – 2,4 метр, баландлиги – 3,8 метр, сув сиғими – 6,5 тонна, кўпик аралашмасининг сиғими – 100 литр, ёш чиқарувчи газнинг сиғими – 50 литр, ранг сиғими – 50 литр, оқимнинг босими – 15 бар гача (14,8 атмосфера), оқимнинг узунлиги оператор бошқаради – 100 метргача.



Сув билан зарба берувчи автомобилларнинг сони фронт бўйича ҳаракатланаётган тартиббузарларга қараб белгиланади ва ҳар бир машина 20-30 метр жойлаштирилади. Ҳаво ҳарорати совуқ бўлганда автотехникани қўллаш тақиқланади

Махсус зирхланган «ТИГР» автомобили барча турдаги йўлларда, чекловсиз, куннинг ҳар пайтида ва барча фаслларида шахсий таркибни, ҳар хил турдаги юкларни, шатакда олиб юриладиган тизимларни ташиш учун мўлжалланган, яъни:

- қуролли қаршилик кўрсатиши мумкин бўлган шахсни ушлашда;

- зўравонлик билан ушлаб турилган шахсларни, эгаллаб олинган биноларни, хоналарни, иншоотларни, транспорт воситаларини ва ер участкалари-ни озод қилишда;

- фуқароларнинг ҳаёти ва соғлигига, жамоат хавфсизлигига таҳдид солувчи оммавий тартибсизликларга ҳамда бошқа ғайриқонуний хатти-ҳаракатларга чек қўйишда.

Ҳимоялаш даражаси – 5 (10 метр масофадан СВД милтиғидан отилган 7,62 мм. Б-32 туридаги ўқни ушлайди), автомобиль тури – икки ўқли, тўлиқ узаткичли, тўлиқ вазни – 8200 кг, ердан баландлиги – 400 мм, 100 км йўлга ёқил-ғи сарфи – 14 литр, назоратли ёқилғи сарфи бўйича юриш захираси – 950 км, тик қияликдан ошиб ўтиш деворининг баландлиги – 0,4 м, тиши мумкин бўлган ариқнинг эни – 0,5 м, ўтиши мумкин бўлган сувнинг чуқурлиги – 1,2 м, чиқиш (тушиш) бурчаги – 300 мм дан кам бўлмаган. Умумий ўриндиқлар сони – 9 та, умумий юк кўтариш қобилияти – 1300 кг, узунлиги – 5700 мм, эни – 2330 мм, баландлиги – 2400 мм дан иборат.

Зирхли техника алоҳида ҳолатларда, яъни оммавий тартиббузарликларни амалга ошириладиган бир гуруҳ ҳуқуқбузарларни мавжуд ҳаракат йўлларини тўсиш, йўлларда тўсиқларни бартараф этиш, шахсий таркибни бориши қийин бўлган жойларга олиб бориш, ушлаш, гуруҳнинг ҳаракатини таъминлаш, қуролли жиноятчиларни қўлга тушириш бўйича операциялар ўтказилганда қўлланилади.

3-ўқув саволи. Махсус воситаларни қўллаш вақтида хавфсизлик чоралари.

Карабин КС-23 сигнал пистолетини ишлатиш бўйича буйруқ олингандан аввал ўқлашни амалга ошириш керак.

Тутунли газ булути таъсир қилаётган ҳудудга тушиб қолган махсус операция иштирокчилари, зарарли ҳудудни дарҳол тарк этишлари зарур. Тутунли булутдан зарарланганларга биринчи тиббий ёрдам кўрсатиш учун нашатир спирти (нафас олиш учун) ва 2 фоизли истеъмол қилинадиган сода эритмаси ёки Бор кислота (кўзни ювиш учун)си ишлатилади.

Тутунли газ булути ҳудудида ишлар шахсий ҳимоя воситаларида олиб борилади.



“Черёмуха” махсус воситаси билан ишлаётганда қатъиян тақиқланади:

-“Черёмуха-1”ни қисмларга ажратиш ва ундаги носозликларни бартараф этиш, халтадан ташқарида олиб юриш (белбоғга осилган);

-ҳажми 60 куб.м. кам бўлган биноларга “Черёмуха-6” гранатасини икки маротаба ташлаш;

-сигнал пистолетидан отиш учун мўлжалланган ҳар хил турдаги 26 мм. қоғозли гильзага ўқланган ўқ-дориларни, сигнал берувчи ва ёритувчи ўқ-дориларни, шунингдек «Черёмуха-4» газ гранатасини карабин КС-23 дан отиш учун ишлатиш;

- “Черёмуха-7” гранатасини отиш учун карабин КС-23 ташқари бошқа ҳар хил курулни ишлатиш;

- “Черёмуха-4 ва 7” гранаталар патронини қисмларга ажратиш.

Кичик ҳажмдаги портловчи мосламалар, ёритувчи қаттиқ шовқинли гранаталар ва мосламалардан фойдаланилганда, кўрқитиш воситалари портлаш мосламасидан ажратиб олиб юриш керак.

Кўрқитиш воситаларига электр занжирни улашдан аввал унда электр қуввати йўқлигига амин бўлиш керак.

Ўчиб қолган олов ўтказгич тизимчани қайтадан ишлатиш учун ёқиш қатъиян тақиқланади.

Ишламай қолган «Пламя», “Ключ”, “Импульс” мосламаларига, “Заря” гранатасига 10 дақиқа ичида яқинлашиш тақиқланади.

Электр токи билан ишлайдиган мосламалар “Ключ”, “Импульс”, “Пламя”ларни ишлатаётганда электр занжирини ишлаётганига амин бўлиш керак ва қайтадан 10 дақиқа ўтгандан сўнг (ишламай қолса) ишлатиш керак, воситаларини ишламай қолган мосламалардан узиш керак ва ишламай қолиши сабабини аниқлаш мақсадида доимий сақлаш жойларига элтиш керак. Устки қисмида ёки асосида камчиликлари (ёриғлар, ишқаланишлар ва бошқалар) бўлган кичик ҳажмдаги портлатиш мосламаларини ва ёритувчи қаттиқ шовқинли гранаталарни қўллаш тақиқланади.

Қуйидагиларга нисбатан “ЁЖ-М” мосламасини қўллаш қатъиян тақиқланади:

-одамларни ташишни ташкиллаштирадиган аҳоли автотранспорти ва юк ташиш автомобиллари;

-чет эл фукараларига тегишли ёки улар томонидан ижарага олинган автотранспортлар;

-мотоциклар, мотоколяскалар, мотороллерлар, мотопедлар;

-тоғли йўлларда ёки чекланган кўринишли йўл участкаларида;

-темир йўл билан кесишган йўлларда, туннелларда, кўприкларда, эстакадаларда.

ЭШУ мосламасини индикаторига ҳимоя қалпоқларини кийдириб сақлаш, ёқилган ҳолатида электродларига тегмаслик ва қўлларни ҳам унга яқинлаштирмаслик, болаларнинг қўлига тушиб қолишига йўл қўймаслик керак.

ИИО ходимларини резина таёқ ва қалқон ёрдамида ҳаракатларини бажаришга сифатли тайёрланишини таъминловчи аниқ ҳаракатларни билиши керак. Бунинг учун ИИО ходимлари ёки ҳарбий хизматчилари машқ ва операцияларни бажаришга киришишдан олдин махсус воситаларни жангга яроқлилигини текшириб, йўриқномаларга асосланган ҳолда фойдаланишлари лозим.

Махсус воситаларни вояга етмаганларга, ҳомиласи кўриниб турган ва болалик аёлларга, ногиронларга, қарияларга ишлатиш тақиқланади. Агар улар томонидан фуқароларга ва ИИО ходимларига ҳужум қилинган ҳолатлар бундан мустасно.

Ички ишлар органларининг хатти –ҳаракати белгиланиши топшириққа тўла мос келиши ва фуқароларнинг соғлигига имкон борича шикаст етказмаслик керак.

Фаол мудофаа воситаларини қўллаш ва махсус операциялар ўтказиш махсус воситалар қўлланилиши лозим бўлган шахсларга, бу ҳақида давлат тилида олдиндан огоҳлантириш орқали амалга оширилади. Товуш орқали огоҳлантириш зарур бўлган ҳолларда, улар орасидаги масофа узоқ бўлса ёки маълум бир кишилар гуруҳига мурожаат қилинганда товуш қайтаргич орқали бир неча марта огоҳлантирилиши ва улардан жавоб олиш учун маълум бир вақт берилиши керак. Ҳуқуқбузарлар қатъий қаршилиқ кўрсатганларида ушбу воситалар огоҳлантиришсиз қўлланилиши мумкин.

Хулоса: Ҳурматли тингловчилар бугунги машғулотимиз давомида махсус воситаларни қўллашнинг ҳуқуқий асослари, турлари, тактик-техник тавсифи, қўллаш тартиби ва уларни ишлатиш вақтида хавфсизлик чоралари тўғрисида назарий билимларга ва тушунчаларга эга бўлдингиз. Махсус воситаларни қўллаш кўникмасига эга бўлиш учун машғулотимизга норматив ҳуқуқий ҳужжатларни ва махсус адабиётларни таҳлил қилиш ҳамда улар асосида келгуси машғулотларга тайёргарлик кўриш лозим.

Мустақил тайёргарлик учун топшириқ:

1. Ўзбекистон Республикаси “ИИО тўғрисида”ги қонуннинг 5-боби, 23-моддасини ўрганиб, конспектлаштириш;

2. ИИВнинг 2017 йил 15 март кунисидаги “ИИО ходимлари томонидан жисмоний куч ишлатиш, махсус воситаларни ва ўқотар қуролни қўллаш тартиби йўриқномани тасдиқлаш тўғрисида”ги 55-сонли буйруғининг ўрганиб, конспектлаштириш;

3. Шахсий, фаол ва махсус операцияларни таъминлаш воситаларининг жанговар хусусиятларини ҳамда махсус воситаларни қўллашда хавфсизлик чораларини ўқиб конспектлаштириш.

Назорат саволлари.

1. Куч ишлатмасдан, жамоат тартибини, транспорт, алоқа воситалари ва ташкилотларнинг ишини бузмасдан ўтказилаётган ноқонуний йиғилишлар, митинглар, намойишлар, оммавий чиқишлар ва пикет қўйишларни бартараф этиш чоғида махсус воситаларни қўллаш кимнинг рухсати билан амалга оширилади?

2. Қайси ҳолатларда мажбурий тўхтатиш воситаларини қўллаш қатъиян ман этилади?

3. Кимлар томонидан ходимларни махсус воситалар (резина таёқ ПР-73, электрошок қурилмалари ва қўл кишанлари) билан қуролланишига рухсат берилади?

4. Қўл кишани қўлланилган вақтда қанча вақт ичида қулфлар ҳолати текширилиши лозим?

5. Черёмуха-1 ва Черёмуха-6 қўл гранаталари нима учун мўлжалланган?

6. Жисмоний куч ишлатиш, махсус воситалар ёки ўқотар қуролни қўллаш талабларига риоя этилиши ким томонидан назорат қилинади?

7. “ЁЖ-М” автотранспорт воситаларини мажбуран тўхтатиш мосламаси нима учун мўлжалланган?

8. Қўл кишанлари (БР, БРС)нинг оғирлиги ва узилиш кучи қанча?

9. Махсус воситаларни кимларга нисбатан қўллаш тақиқланади?

10. Резина таёқ (ПР 73)ни инсоннинг қайси аъзоларига қўллаш мумкин эмас?

2.3 - МАВЗУ: ИЧКИ ИШЛАР ОРГАНЛАРДА ҚЎЛЛАНИЛАЁТГАН ЭЛЕКТРОШОК ҚУРИЛМАЛАРИНИНГ ТАКТИК – ТЕХНИК ТАСНИФИ, ҚЎЛЛАШ ТАРТИБИ.

(2 соат амалий)

Машғулот режаси:

1-ўқув саволи: АИР “М-140” русумли электрошок қурилмасининг тузилиши, тактик-техник тавсифи ва ишлаш тартиби.

2-ўқув саволи: “Скарпион” русумли электрошок қурилмасининг тузилиши, тактик-техник тавсифи ва ишлаш тартиби.

3-ўқув саволи: “Скала” русумли электрошок қурилмасининг тузилиши, тактик-техник тавсифи ва ишлаш тартиби.

4-ўқув саволи: “ОСА-928” русумли электрошок қурилмасининг тузилиши, тактик-техник тавсифи ва ишлаш тартиби.

1-ўқув саволи: АИР “М-140” русумли электрошок қурилмасининг тузилиши, тактик-техник тавсифи ва ишлаш тартиби.

АИР “М-140” русумли электрошок қурилмаси



Мазкур, “М-140” русумли электрошок қурилмаси қурол кўринишида ишлаб чиқарилган бўлиб, ушбу кўриниш тартиббузарга қўшимча психологик таъсир кўрсатади. Ушбу электрошок ўзи ва қўшимча картриджи билан ҳам ихчам ва кийимда яширин равишда олиб юриш учун қулай.

Электрошок қурилмасини бириктирилган табель қуроли каби елкага осиб олинадиган қурол ғилофида ёки камардаги қурол ғилофида олиб юриш мумкин.



АИР “М-140” русумли электрошок қурилмасининг таркиби. Қурол кўринишидаги электрошок қурилмасининг ташқи кўриниши ва корпусининг ствол қисми:



- ЭШҚнинг ташқи кўриниши ва корпусининг ствол қисми (1);
- электродлари бўлган юқори вольтли ғалтакнинг диэлектрик бошчаси жойлашган (2) ва (3);
- байонет қулфи диэлектрик бошчанинг ён томонида (4) жойлашган бўлиб, функционал алмаштирса бўладиган

картридж (картридж “БТЭР”)ни қўйиш имконини бериб, у ҳуқуқбузарга масофадан туриб таъсир ўтказиш имконини беради;

- корпуснинг ствол қисми пастида бошқарув тугмаси (тепки) жойлашган (5).

Электрошок қурилмаси корпусининг ўрта қисми:

- корпуснинг чап томонида лазерли мўлжалга олувчи (ЛМО) (6);

- корпуснинг ўнг томонида ёритгичнинг ёруғлик диодли фонари жойлашган қабарик қисми (7) (ЛЕД фонари).



Электрошок қурилмаси пистолет дастаги ва остки қисми:

- аккумулятор батареяси ечиладиган орқа қопқоғи (8);
- ечиладиган аккумуляторли батареяси (9) АКБ;
- маҳсулотнинг ишлаши тўғрисидаги маълумотларни акс эттирувчи ОЛЕД дисплейи (10);



- кўшимча учлик (насадка)ларни маҳкамлаш учун қурилма (11);
- ЭШҚнинг беҳосдан ўчиб қолишини олдини олувчи сақлагич (12);
- сервис тугмаси (13) (чуқурни ичида) ЭШҚнинг сервис функцияларини танлашга мўлжалланган.

Аккумуляторли батареяни (АКБ) ўрнатиш (ўзгартириш) тартиби:

АКБни ўрнатиш (ўзгартириш) учун АКБ бўлимининг орқа қопқоғини очиш (8) ҳамда АКБ бўлимига АКБни ўрнатиш (ўзгартириш) зарур.

АКБ бўлимига тепки контакт клеммалари ёрдамида АКБ заряд чуқурчаси ҳолатидан қатъий назар ўрнатилиши зарур. АКБ ўрнатилган (ўзгартирилган) дан сўнг АКБ бўлимининг орқа қопқоғини жойига қўйиш зарур.

Аккумуляторли батареяни зарядлаш тартиби.

Аккумуляторли батареяни зарядлаш учун (АКБ) бўлимининг орқа қопқоғини (8) ечиб олиш, АКБни бўлимдан чиқариб олиш зарур. Сўнгра АКБ заряд қурилмасига (14) (охиригача зич улаш керак эмас!) заряд қурилмасининг шнурини бириктириш (ЗУ) (15) керак, бунда заряд қурилмасида яшил ёруғлик диоди ёнади. Заряд симини маиший электр тармоғига (220В, 50 Гц) улаш зарур, бунда ёруғлик диодининг ранги яшилдан қизилга ўзгаради, бу заряд олиш бошланганлигини билдиради.



АИР “М-140” русумли электрошок қурилмасининг тактик-техник тавсифи:

1 кОм, Вт оғирлик босими бўлганда ўртача таъсир қуввати	7,0-10,0
Учкун разрядининг кучланиши	70,0-120,0
Ишлаш ҳароратининг диапазони, °С	-15°дан+50° гача
Ишдан чиқиш эҳтимоллиги 0,98 бўлганда ўртача ишлаш миқдори, қувватланиш элементлари тугашини ҳисобга олмаган ҳолда ёқиб-ўчириш сони	3000
Қурилманинг узунлиги	154 ±2
Қурилманинг баландлиги	114 ±2
Қурилманинг кенглиги	42 ±1
Қурилманинг оғирлиги	0,250±0,03 гр.

Электрошок қурилмасини масофадан туриб ишлатиш учун иккита турдаги картридждан фойдаланиш мумкин.

Биринчи турдаги картридждан 4,5 метргача бўлган масофадан туриб фойдаланиш мумкин.

Иккинчи турдаги катридж 135 децибелга тенг шовқин чиқарувчи нур-шовқинли картридж ҳисобланади.

Картриджларни ўрнатиш даврида сақлагич юқорига кўтарилган ҳолда турган бўлиши лозим. Ушбу моделда картриджни тўғри ўрнатиш жуда муҳим, акс ҳолда у ишламайди. Масофадан туриб ишлатиладиган картриджларни электрошок қурилмасига ўрнатишда



ЭШҚнинг картридж ўрнатиладиган қисмидаги махсус кулфга йўналиш бўйича горизонтал ҳолатга келгунча бураб қотирилади. Нур-шовқинли картридж ҳам юқоридаги каби горизонтал ҳолатга келгунча бураб қотирилади

Электрошок қурилмаси созламаларини тўғрилаш учун унинг дастасидаги лед (LED) дисплейдан фойдаланилади.

Электрошок қурилмаси ишга туширилганда, дисплейда қуйидаги маълумотлар кўринади:

- аккумулятор қувватининг даражаси;

- маҳаллий вақт, соат ва дақиқа;

-электрошок қурилмасининг дастурий таъминот тури;

-электрошок қурилмасидан неча маротаба фойдаланилганлиги;

-ишлаб чиқарувчининг номи.

Электрошок қурилмаси менюсига кириш учун уни сақлагич ҳолатига қўйиб, дастакдаги сервис тугмасини ингичка жисм ёрдамида 10 сония давомида босиб турилади.

Экран менюси фаол ҳолатга ўтади, бироқ бу вақтда меню ёниқ вақтда электрошок қурилмаси нофаол ҳолатда бўлади, яъни ундан фойдаланиб бўлмайди. Менюда акс этган бирон бир функцияга кириш учун уни танлаб яна дастакдаги сервис тугмасини босиш керак. Керакли созламаларни амалга оширгандан сўнг уни хотирада сақлаш ёки ўзгартиришсиз қолдириш учун электрошок қурилмасини ҳаракатга келтириш тепкиси босилади.

Маҳаллий вақт, соат ва дақиқаларни созлаш - биринчи менюдан соат созламаси танланади. Бунда танланган ёзув алоҳида ранг билан ажралиб туради ва электрошок қурилмасини ҳаракатга келтириш тепкиси босилади, иккинчи соат ва сана созламалари кўринади. Дастлаб соат ва дақиқалар аниқ вақт режимида, ундан кейин йил, ой ва кун календарь бўйича созланади.

Электрошокдан неча маротаба фойдаланганлигини кўриш менюси:

- биринчи менюдан

“просмотр протокола”

созламаси танланади. Бунда танланган ёзув алоҳида ранг билан ажралиб туради ва электрошок қурилмасини ҳаракатга келтириш тепкиси босилади;

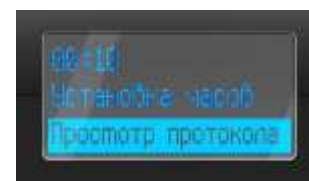

бермайди. Унда билакка ўтказиб олинadиган махсус тасма (ип) мавжуд.

“Скарпион” русумли электрошок қурилмасининг вазифаси ҳуқуқбузарга бевосита яқиндан алоқа қилиш вақтида ёки масофадан туриб очиқ жойда ва хоналарда катриджидан фойдаланган ҳолда унга юқори кучланишли бир қатор электр импульслар орқали нолегал таъсир қилишга мўлжалланган. Қурилма ҳуқуқбузарга рухий-жисмоний таъсир қилиш ҳамда овоз ва ёруғлик сигналини беришга мўлжалланган.

“Скарпион” русумли электрошок қурилмасининг сақлагичи бош бармоқ остида “Пуск” тугмачасининг ёнида жойлашган бўлиб, бу қисқа сонияларда электрошокни осонлик билан жанговар ҳолатига тушириш имконини беради.



Бу турдаги электрошок қурилмасини ҳам (шу жумладан, олдиндан ўрнатилган қўшимча катридж билан) камарга осиладиган махсус ғилофда олиб юриш мумкин.

“Скарпион” русумли электршок қурилмасини масофадан туриб қўллаш ва нур-шовқин чиқарувчи катриджлар ўрнатилиши мумкин. Ушбу моделда катриджни тўғри ўрнатиш жуда муҳим, акс ҳолда у ишламайди. Ушбу электрошокга катриджларни ўрнатиш даврида сақлагичини тутқичга қўйиш лозим. Катриджларни электрошокга ўрнатишда электрошокнинг катридж ўрнатиладиган қисмидаги махсус қулфга йўналиш бўйича бураб қотирилади.

Биринчи турдаги катридждан қўлланилганда 7,5 метр масофагача етиб боради, ушбу катриджни қўллаш учун масофа 4,5 метрдан узоқ ва 1 метрдан кам бўлмаслиги лозим, катриджнинг яхши самарали таъсир этиш масофаси 4,5 метр. Иккинчи турдаги электршок қурилмасига ўрнатиладиган нур-шовқинли катридждан фойдаланилганда у ўзидан ёруғлик чакнаши ва 135 децибелга тенг шовқин чиқариши натижасида тартиббузарнинг кўриш қобилияти вақтинча чекланиб, мувозанати йўқолади.

Нур-шовқинли катридждан фойдаланаётган ходим билан қаршисидан келаётган тартиббузар ўртасидаги оралиқ масофа 1 метрдан кам бўлмаслигини ёдда тутиш лозим, акс ҳолда катридж қўлланилган шахснинг соғлиғига жиддий зарар етказиши мумкин. Нур-шовқинли катриджни қўллаётганда ходим қулоқ битиб қолишини олдини олиш мақсадида ён томонга бурилиб, оғзини катта очиб туриши тавсия этилади.

Бундан ташқари, нур-шовқинли катридждан фойдаланиб бўлгандан кейин электрошокдан фойдаланишни давом эттириш мумкин.

Бу турдаги электрошок қурилмасига қўшимча ўрнатиладиган кучли ёритувчи фонар ҳамда 120 децибелга тенг кучли овоз чиқарувчи «Сирена» қурилмаси сифатида ҳам фойдаланиш мумкин.

Электрошок қурилмасига фонар ҳамда овоз чиқарувчи қурилма осонлик билан ўрнатилади ва ечиб олинади. Бунинг учун электрошок қурилмасини

дастак қисмини ҳимоя тасмаси ўрнатилган қопқоқ қисми бўшатилиб, унинг ўрнига қурилмани ўрнатиш кифоя бўлади.



Электрошок қурилмасига қўшимча қурилма ўрнатиладиган тақдирда ҳам унинг барча аввалги функциялари йўқолмайди. Шунинг учун бир вақтнинг ўзида электрошок қурилмасидан инсон танасига теккизган ҳолда ҳамда масофадан туриб қўллаш мумкин.

Электрошок қурилмасини тўғри ва самарали қўллаш учун уни мунтазам равишда электр манбаи билан қувватлантириб туриш керак.

Қувватлантириш жараёни оддий, кўп вақт ва ҳаракат талаб қилмайди. Қувватлантириш қурилмасини улаш учун электрошокни дастак қисмидаги ҳимоя тасмаси ўрнатилган қопқоқ қисми очилади ва қувватлаш қурилмаси уланади, қурилмасини қувватлантириш учун 220 вольт кучланишга эга электр тармоғига уланади.

Қувватлантириш жараёни амалга ошириладиганда аккумуляторнинг яшил чироғи ёрқинроқ ёнади, бу эса аккумуляторнинг қувватланаётганлигидан далолат беради.



Тавсия:

Электрошок қурилмасини қувватлантириш жараёнида ёқиш мумкин эмас, 8 соат давомида қувватлантирилганидан сўнг уни ишлашини текшириб кўриш мумкин. Бундан ташқари, зарурият туғилганда электрошок қурилмасини автомашинани қувватлантириш қурилмасига улаш орқали ҳам қувватлантириш мумкин.

“Скарпион” русумли электршокернинг тактик-техник тавсифи:

1 кОм, Вт оғирлик босими бўлганда ўртача таъсир қуввати 7,0-10,0;
 Учқун разрядининг кучланиши 70,0-120,0;
 Ишлаш ҳароратининг диапазони, °С –20°дан+50 ° гача

Габарит ўлчамлари	Скарпион 250-А/250--АЦ	Скарпион 350-А/350--АЦ	Скарпион 500-А
Узунлиги, мм.	286±2	339±1	550±5
Диаметри, мм.	52,5±1	52,5±1	52,5±1
Оғирлиги, гр.	480±20	580±20	780±20

Айрим ҳолларда электрошокнинг аккумуляторини зудлик билан алмаштириш зарурияти юзага келиши мумкин.

“Скарпион” русумли электрошокларнинг барча моделлари учун қўшимча аккумуляторлар манбалари ишлаб чиқарилади.

Бундай вазиятларда ходим мустақил равишда оддий қўл фонарини батареякасини ўзгартириш каби электрошокни қувват манбаини алмаштириб олиши мумкин.

Аккумулятор, зарур ҳолатлар юзага келишини, тунги вақтни инобатга олган ҳолда ишлаб чиқилган, уни манфий ёки мусбат томонини ажратиш талаб этилмайди, аккумулятор ҳар қандай усулда электрошокга жойлаштирилиши мумкин.



3-ўқув саволи. “Скала” русумли электрошок қурилмасининг тузилиши, тактик-техник тавсифи ва ишлаш тартиби.

“Скала” русумли электрошок қурилмаси қалқон (шит) кўринишида бўлиб, ушбу электрошок қалқони тўғридан-тўғри механик таъсир яъни, таёк, темир жисм, тош ёки оёқ билан зарба берилиши мумкин бўлган ҳолларда ҳимояланиш учун мўлжалланган.

“Скала” русумли электрошок қалқонининг корпуси енгил ва бардошли қуйма поликарбонатдан тайёрланган бўлиб, бу нафақат зарбадан ҳимоя қилишда ишончли бўлиб, балки олиб юриш учун ҳам қулайдир.



Қалқон эргономик тутқичга эга бўлиб, тутқичнинг ёнида сақлагичдан олиш тугмаси ва «ишга тушириш» тугмаси мавжуд.

ИИО ходимлари оммавий тартибсизликлар юзага келган вақтда бу турдаги қалқонлардан жамоат тартибини сақлаш, тартиббузарларга самарали таъсир чораларини кўрсатиш учун фойдаланадилар.

Тартиббузарлар томонидан улоқтириладиган тошлар ёки таёклардан сақланиш учун қалқонларни ёпиб, ички ишлар органлари ходимлари тартибсизликни ташкил этган ташкилотчи ёки уларнинг етакчисини оломон орасидан ажратиб (тортиб, чиқариб) олади.

Бу вақтда ходим қалқондаги электрошок функциясидан фойдаланади. Бунинг учун қалқонга ўрнатилган ишга тушириш яъни, “Пуск” тугмаси босилади.



Бу жараёнда электрошок қалқонининг токи махсус электродларнинг оқими орқали қалқоннинг ташқи томонига ўтади ва унга теккан тартиббузарларга таъсир кўрсатади.

Электрошок қалқони эса ходимларни ташқи механик таъсирлардан ишончли ҳимоя қилади.

Мазкур электрошок қалқонини аввалги қалқонлардан асосий фарқи шундаки, бу қалқонни оддий ёнда олиб юриш ва "Скарпион" русумли электрошок қурилмасини ўрнатиш зарурияти бўлмаган ҳолда ечиб олишимиз мумкин.

Қалқоннинг зарбга чидамли қисми, ташқи юзаси электр токини тез ва осон ўтказиш хусусиятига эга фальга билан қопланган:

- электрошок қурилмасини ўрнатиш жойи;
- қалқонни ишончли ушлаб туриш учун тутқич;
- юқори ҳамда пастки тутқичлар;

-пастки тутқичнинг ёнида электрошокни сақлагичи ва ишга тушириш тугмаси жойлашади. Қалқондан электрошок сифатида фойдаланиш учун электрошок қурилмасини пастки тутқичининг ёнига ўрнатилади



Қалқонни электр токи зарбасидан фойдаланиш учун электрошок сақлагичини ечиш ва ходим тартиббузар ўзига нисбатан энг яқин масофага келганда ишга тушириш яъни, "Пуск" тугмасини босиши лозим.

Бундай вазиятда электрошок қалқони тартиббузарга ваҳима уйғотувчи психологик таъсир кўрсатиб, унга электр зарба беради.

Зарурият юзага келганда қалқонга ўрнатилган электршокни осонлик билан ечиб олиб ундан электрошок ёки ризина таёқ сифатида ҳам фойдаланиш мумкин.

"Скала" русумли электрошок қалқонини тактик-техник тавсифи:

Габарит ўлчамлари:	
баландлиги -	1020±50мм
эни -	573 ±50 мм
қалинлиги -	116±20 мм
- электрошок қурилмаси билан оғирлиги-	4,1±0,5 кг
- электрошок қурилмасиз оғирлиги-	3,8±0,5 кг
- 1 кОм, Вт оғирлик босими бўлганда ўртача таъсир куввати учкун разрядининг кучланиши-	7,0-10,0
- учкун зарядининг кучланиши-	70,0-90,0 кВ
- ишлаш ҳароратининг диапаъзони-	20 ⁰ +50 ⁰ гача
- кийим устидан максимал таъсир кучининг пасайиши-	25%

Электрошок қалқонини қуйидаги ҳолатларда қўллаш тақиқланади:

Электрошок қалқони ҳомиладорлик белгилари сезилиб турган аёлларга, ногиронлик белгилари кўриниб турган шахсларга, ёши аниқ кўриниб турган ёки маълум бўлган вояга етмаганларга нисбатан қўллаш тақиқланади. Бунда улар томонидан қуролли қаршилик кўрсатилган ёки фуқароларнинг ёхуд ички ишлар органи ходимининг ҳаёти ва соғлиғига ҳақиқатда таҳдид этилган ҳолатлар ҳамда гуруҳ бўлиб ҳужум қилиш ҳолатлари бундан мустасно.

Шу билан бирга, куч ишлатмасдан, жамоат тартибини бузмасдан, транспорт, алоқа воситалари ва ташкилотларнинг ишини бузмасдан

ўтказилаётган ноқонуний йиғилишлар, митинглар, намойишларни бартараф этиш вақтида электрошок қалқонини қўллаш тақиқланади.

4-ўқув саволи. “ОСА-928” русумли электрошок қурилмасининг тузилиши, тактик-техник тавсифи ва ишлаш тартиби.

“ОСА-928” русумли электрошок қурилмаси фаол мудофаа воситаси бўлиб, қонунбузарлар томонидан қилинган хужумни қайтариш ва тўғридан-тўғри ҳаракатларини сусайтириш учун қўлланилади. Элекшокер қурилмасининг комплектида камарга тақиладиган чехол ва қувватлаш мосламаси олиб юрилади.



Электрошок қурилмасининг юқори қисмида ўтказгич тугмаси билан ишлаб чиқарилган. Ушбу ўтказгич тугмаси қуйидаги уч функцияни бажаради:

- электрошокнинг ўчирилиши ўтказгич тугмасининг пастки ҳолати;
- электрошокнинг фонари ёқирилиши ўтказгич тугмасининг ўрта ҳолати;
- электрошок жанговар ҳолатига келтирилиши ўтказгич тугмасининг юқори ҳолати.

Ўтказгич тугмаси жанговар ҳолатга келтирилганда юқори қисмида қизил чироқ ёнади, бу электрошокер жанговар ҳолатга келтирилгани ҳақида маълум қилади.



Электрошок қурилмасининг пастки қисмида қизил рангда 0 ва 1 рақам билан белгиланган қурилмани ҳаракатга келтириш тугмаси, бармоқлар учун ўйимлар мавжуд.



Қурилмани ҳаракатга келтириш тугмаси 0 рақамида турганда электрошокер ўчирилган бўлади, 1 рақамида босиб турилганда индукаторлари орасида электр учқуни ҳосил бўлади.



Электрошокерни олди қисмида фонар ва ток кучланишини ҳосил қилувчи индукатор ва унга уланган икки ёнга туширилган темир пластиналари жойлаштирилган. Темир пластиналарининг вазифаси қонунбузар қурилмани ушлаб олиб тортиб олмоқчи бўлганда унга юқори самарали таъсир қилишда темир пластиналарини қурилмадан ечиб олиш осон, индукатори бураб ечиб олинади, темир пластина чиқариб олинади ва индукатор жойига бураб қўйилади.

“ОСА-928” электрошокер қурилмасини қулайлиги шундаки уни бир қўлда жанговар ҳолатга келтириш ва қўллаш мумкин.

Қурилмани ҳаракатга келтириш тугмаси ва бармоқлар учун ўйимлар пастга қараган ҳолда ўнг қўлга олинади, кўрсаткич бармоғи ҳаракатга келтириш тугмасини устига, қолган учта бармоқлар бармоқлар учун

ўйимларга қўйилади, бошмолдоқ бармоғи қурилмани юқорига қараб турган томонидаги ўтказгич тугмасига қўйилади.

“ОСА-928” электрошокер қурилмаси чехолга олд томони яъни ток кучланишини ҳосил қилувчи индукатори томони билан солинади ва бел камарида тақилган ҳолда олиб юрилади. Ушбу электрошокер қурилмасини қувватлантиришда қурилманинг остги қисмига қувватлаш мосламаси ўрнатилади ва 220 вольтда қувватлантирилади. Қурилмани қувватланиш давоми 2-3 соат.

Электрошокер қурилмасининг тактик-техник таснифи: қурилма пластик материалдан тайёрланган; оғирлиги 140 гр.; узунлиги 160 мм.; эни 45 мм.; қалинлиги 30 мм.; учкун разрядининг кучланиши 15 000 В.; 25 мм. қалин кийимдан ўтади.

Электрошок қурилмаларини бошқа шахсий химоя ва фаол мудофаа воситаларидан афзаллиги:

1. Электрошок қурилмасини ёпиқ жойларда, газдан химоя қилиш воситаларидан фарқли равишда қўллаш мумкин. Электрошок қўлланилган шахсда нафас етишмовчилиги ёки аллергия ҳолатлари кузатилмайди.

2. Электрошок қурилмаси қўлланилган шахснинг ўлимга олиб келмайди. Бошқа турдаги ўқотар қуролларидан фарқли равишда электрошок қўлланилган шахсга ва ундан фойдаланган ходимга салбий таъсир кўрсатмайди ҳамда ток уриши тартиббузарнинг соғлиғига зарар етказмайди. Аксинча, тартиббузарга етказилган зарба натижасида уни шок ҳолатига келтириб, мувозанатини йўқотишига олиб келади. Электрошок қурилмаси кўплаб тиббий синовлардан ўтган. Уни қўллаш хавфсизлиги тегишли тиббиёт муассасалари томонидан тасдиқланган.

3. Электрошокни ҳайвонларга, айниқса итларга қарши ишлатиш самара беради.

Электрошок қурилмаларидан фойдаланишда айрим фойдаланувчиларда қуйидаги нотўғри фикрлар юритилади:

- электрошок қурилмасини ёмғирда ишлатиб бўлмайди;
- электрошок қурилмаси қўлланилаётганда тартиббузарга тегиш мумкин эмас, чунки электр оқими ундан фойдаланаётган ходимга ҳам таъсир қилади;

- электрошок қурилмаси ўлимга олиб келади;
- электрошок қурилмасини фақат инсон танасига теккизган ҳолда қўллаш мумкин;

- электрошок қурилмаси қалин, қишки кийимлар устидан таъсир қилмайди.

Юқорида келтирилган фикрларга жавоб:

1. Электрошок қурилмасини ҳар қандай об-ҳаво шароитида қўллаш мумкин бўлиб, шунчаки тартиббузарнинг баданига қурилмани қаттиқроқ босиш талаб этилади.

2. Бундай вазиятда электрошок қурилмасидан юборилаётган электр оқими электродлар орқали энг қисқа йўлдан тартиббузарнинг танасига ўтади ва фақат тартиббузарнинг зарба берилган жойига таъсир кўрсатади.

3. Инсон ҳаётига, хатто юрак қон томири билан оғриган шахсларга ҳам зарар етказмайди. Электрошок қурилмасининг таъсир кучи тартиббузарнинг шок ҳолатига тушиши ва мувозанатини йўқотиши учун етарли бўлади. Олиб борилган кўплаб тиббий синовлар натижаларига кўра электрошок қурилмаси тўғри қўлланилганда инсон саломатлигига зарар етказмайди.

4. Электрошок қурилмасида қўшимча картридж мавжуд бўлса, ундан масофадан туриб ҳам фойдаланиш мумкин. Картридж электродлари 4,5 метрдан 7,5 метргача бўлган масофага етиб боради.

5. Электрошок қурилмалари совуқ иқлим шароитларини ҳам инобатга олган ҳолда ишлаб чиқилган бўлиб, жемфер, пальто ва бошқа қалин кийимларни устидан ҳам таъсир этади. Йилнинг совуқ даврида, қалин кийим кийган тартиббузарларга қарши қўллашда таъсир ҳудудини кўпайтириш учун электрошок қурилмасини иложи борича инсон танасига босиброқ қўллаш лозим бўлади холос.

Электрошок қурилмаларини қўллашда хавфсизлик қоидалари.

Ички ишлар органи ходими электрошок қурилмасини қўллашдан аввал улар қўлланилиши назарда тутилаётган шахсларга у ички ишлар органи ходими эканлигини айтиши, уларга нисбатан электрошок қурилмасини қўллаш нияти ҳақида огоҳлантириши ва ушбу шахсларга ички ишлар органи ходимининг қонуний талабларини бажариш учун имкон ва вақт бериши шарт.

Агар электрошок қурилмасини бўлинма (гуруҳ) таркибида қўлланилса, бундай огоҳлантириш ушбу бўлинма (гуруҳ) таркибига кирувчи ходимлардан бири томонидан берилади.

Агар электрошок қурилмасини қўлланилишини кечиктириш фуқароларнинг ва ички ишлар органи ходимининг ҳаёти ва соғлиғига бевосита хавф туғдирса ёки бошқа оғир оқибатларга олиб келиши мумкин бўлса, ички ишлар органи ходими электрошок қурилмасини қўллаш нияти ҳақида огоҳлантирмаслик ҳуқуқига эга.

Ички ишлар органи ходими электрошок қурилмасини қўллашда юзага келган вазиятни, электрошок қурилмасини қўлланилиши назарда тутилаётган шахслар хатти-ҳаракатларининг хусусияти ва хавфлилик даражасини, шу жумладан, кўрсатилаётган қаршилиқнинг хусусияти ва кучини ҳисобга олган ҳолда ҳаракат қилади. Бунда ходим ҳар қандай зарарнинг имкон қадар кам бўлишига интилиши шарт.

Ички ишлар органи ходими электрошок қурилмасини қўлланилиши натижасида тан жароҳати олган фуқарога биринчи ёрдам кўрсатишга, шунингдек унга имкон қадар қисқа вақт ичида тиббий ёрдам кўрсатиш чораларини кўришга мажбурдир.

Электрошок қурилмаси қўлланилган ҳар бир ҳолат тўғрисида ички ишлар органи ходими бевосита бошлиғи (командири)га дарҳол ахборот бериши ва электрошок қурилмасини қўлланилган пайтдан эътиборан йигирма тўрт соат ичида тегишли билдирги тақдим этиши керак. Ички ишлар органи ходимига фаол қаршилик кўрсатган ҳуқуқбузарга нисбатан электрошок қурилмасини қўлланилган ҳолатларда билдирги нусхаси прокурорга ҳам тақдим этилади.

Ички ишлар органи электрошок қурилмасини қўлланилганлиги натижасида:

фуқарога тан жароҳати етказилса ёхуд у ҳалок бўлса бу ҳақида имкон қадар қисқа, лекин йигирма тўрт соатдан ошмайдиган вақт ичида ушбу фуқаронинг қариндошларига ёки яқин шахсларига;

шахснинг ҳаёти, соғлиғи ёки мол-мулкига зарар етказилган ҳар бир ҳолат ҳақида прокурорга дарҳол хабар беради.

Ички ишлар органи ходими томонидан электрошок қурилмасини қўлланилганлиги натижасида фуқарога тан жароҳати етказилса ёхуд у ҳалок бўлса, ходим ҳодиса жойини ўзгаришсиз сақлашга қаратилган чораларни кўриши шарт.

Қуйидаги ҳолларда электрошок қурилмасини қўллаш тақиқланади:

- ҳар бир электрошок қурилмасининг ҳар бир турини ишлатиш бўйича йўриқномада белгиланган инсонга электр разряд таъсирини ўтказишнинг йўл қўйиладиган вақтини оширган ҳолда қўллаш;

- бир шахснинг ўзига нисбатан такроран 5 дақиқа ичида қўллаш;

- портлаш хавфи бўлган муҳитда, шу жумладан тез аланга оладиган ва портлаш хавфи бўлган моддалар мавжуд бўлган хоналарда қўллаш;

- инсон организмнинг рефлексоген (сезгир) жойлари (бош, бўйин, қориннинг устки қисми ва кўкрак қафасининг юрак қисми)га қўллаш.



Шунингдек, ҳомиладорлик белгилари сезилиб турган аёлларга, ногиронлик белгилари кўришиб турган шахсларга, ёки аниқ кўришиб турган ёки маълум бўлган вояга етмаганларга нисбатан, бундан уларнинг қуролли қаршилик кўрсатганлиги ёки фуқароларнинг ёхуд ички ишлар органи ходимининг ҳаёти ва соғлиғига ҳақиқатда таҳдид этиб, гуруҳ бўлиб ҳужум қилганлиги ҳоллари мустасно, шунингдек куч ишлатмасдан, жамоат тартибини, транспорт, алоқа воситалари ва ташкилотларнинг ишини бузмасдан ўтказилаётган ғайриқонуний йиғилишлар, митинглар,

намойишларни бартараф этиш чоғида электрошок қурилмасининг қўлланилиши тақиқланади.



Электрошок қурилмаси билан муомалада бўлишда ички ишлар органи ходими қуйидаги хавфсизлик чораларини кўриши зарур:

хизмат ўташ чоғида электрошок қурилмасини ғилофда олиб юриш ва тегишли асосларсиз ундан чиқармаслик;

ишга туширилган электрошок қурилмасининг электродларига тегмаслик ва уларга қўлларни яқинлаштирмаслик;

ёнғин ва портлаш хавфи бўлган муҳитда ҳамда нам, шу жумладан ёмғирли шароитларда электрошок қурилмасидан имкон қадар фойдаланмаслик;

носоз бўлган электрошок қурилмасидан фойдаланмаслик ва уларга ўз вақтида техник хизмат кўрсатиш;

электрошок қурилмасини ўзга шахсга бермаслик.

Ходим эътибор қилиши лозим!

Электрошок қурилмасини уч сониядан ортиқ вақт давомида қўллаш тавсия этилмайди, чунки бу вақт максимал таъсирга эришиш учун етарли ҳисобланади. Аммо, электрошок қурилмасини бир сониядан кам вақт давомида қўллаш электрошокни етарли таъсир кўрсатмаслиги билан бир қаторда тартиббузарни ғазаблантириб юбориши мумкин.

Ҳар доим электрошок қурилмасини кутилмаган ҳолатда қўллаш яхши самара бериб, электрошокни таъсир кучини ошириши кузатилган.

Электрошок таъсирида инсон танаси биринчи сонияда оғриқ зарбасини бошдан кечирса, иккинчи сонияда мушакларни бўшашиши ва мувозанатни йўқолишига олиб келади.

Барча электрошоклар тўғри ва узоқ вақт давомида хизмат қилиши учун бир нечта умумий қоидалар мавжуд:

- электрошокни мунтазам равишда қувватлаб туриш зарур. Агар электрошок узоқ вақт ишламай турган тақдирда ҳам камида бир йилда бир марта қувватлантириш талаб этилади.

- электрошокдан фойдаланилган бўлса уни қувватлантириш тавсия этилади;

- электрошокга сув ёки бошқа намлик тушганда, уни юмшоқ мато билан артиб қуритиш лозим;

- электрошокни ишлатиш жараёнида носозликлар ёки бошқа муаммолар юзага келса, камчиликни бартараф этиш учун электрошокни хизмат кўрсатиш марказларига топшириш талаб этилади ва уни мустақил равишда демонтаж қилиш қатъиян ман этилади!

Хулоса: Ички ишлар органлари фаолиятида қўлланиладиган электрошок қурилмалари шахсий хавфсизликни ҳимоя қилган ҳолда улардан фойдаланиш ва уларни қўллашни тақозо этади.

Электрошок қурилмалари ёрдамида ички ишлар органларида тартиб-бузарларни бўйсундириш, содир этилган жиноятларни очишда ҳамда тезкор кидирув тадбирларида жиноятчиларни ушлашда фойдаланилади. Шу сабабли, барча тингловчилар электрошок қурилмаларини қўллашнинг ҳуқуқий асосларини ва қўллаш тартибини билиши лозим.

Мустақил тайёргарлик учун топширик:

1. ИИВнинг 2021 йил 19 январдаги “Ички ишлар органларида электрошок қурилмаларидан фойдаланиш тартиби тўғрисида”ги 29-сонли буйруғини ўрганиб, конспектлаштириш;

2. АИР “М-140”, “Скарпион”, “Скала” ва “ОСА-928” электрошок қурилмаларини жанговар хусусиятларини ёдлаб келиш;

3. Электрошок қурилмаларини қўллаш бўйича хавфсизлик чораларини ўрганиб конспектлаштириш.

Назорат саволлари

1. Электрошок қурилмасини қандай ҳолатларда қўллаш тақиқланади?

2. Картриддан фойдаланаётган ходим билан қаршисидан келаётган тартиббузар ўртасидаги оралиқ масофа неча метрдан кам бўлмаслиги лозим?

3. АИР “М-140” русумли электрошок қурилмасини лазери ва фонарини ёқиш тартибини тушунтириб беринг?

4. Электрошок қурилмасини ҳайвонларга неча сониядан ортиқ қўллаш тақиқланади?

5. Электрошок қурилмаси қўллангандан сўнг кимга билдирги асосида ахборот берилиши шарт?

6. Электрошок қурилмаси билан муомалада бўлишда ички ишлар органи ходими қандай хавфсизлик чораларига риоя этиши керак?

7. “Скарпион” русумли электрошок қурилмасига ўрнатилган қўшимча қурилма нечи децибелга тенг кучли «Сирена» овозини чиқаради?

8. Электрошок қурилмасини инсоннинг қаерига қўллаш тақиқланади?

9. Электрошок қурилмасини кимларга нисбатан қўллаш тақиқланади?

10. АИР “М-140” русумли электрошок қурилмасининг “Меню”сига кириш тартибини тушунтириб беринг?

2.4-МАВЗУ: ИИО ХОДИМЛАРИНИНГ ЎҚОТАР ҚУРОЛЛАРДАН ОТИШ КУРСИНИНГ МАЗМУН-МОҲИЯТИ. МАКАРОВ ПИСТОЛЕТИ ВА КАЛАШНИКОВ АВТОМАТИНИНГ ТУЗИЛИШИ, ЖАНГОВАР ХУСУСИЯТЛАРИ ВА ҚЎЛЛАНИЛИШИ ҲАМДА УЛАРНИ ТЎЛИҚСИЗ ҚИСМЛАРГА АЖАРТИШ ВА ҚАЙТА ЙИҒИШ ТАРТИБИ.

(Маъруза – 2 соат, амалий – 2 соат)

Машғулот режаси:

1-ўқув саволи: Отиш курсининг мазмуни, отиш машғулотларини ташкил этиш ва ўтказиш тартиби.

2-ўқув саволи: Макаров пистолетининг тузилиши, жанговар хусусиятлари ва қулланилиши.

3-ўқув саволи: Калашников автоматининг тузилиши, жанговар хусусиятлари ва қулланилиши.

1-ўқув саволи: Отиш курсининг мазмуни, отиш машғулотларини ташкил этиш ва ўтказиш тартиби.

Отиш курси ички ишлар органларида хизмат қилаётган сафдор, сержант ва офицерлар таркибидаги ходимлар ҳамда Ички ишлар вазирлиги таълим муассасаларининг тингловчи ва курсантларига ўқотар қуролларни хизмат вазифаларини бажариш вақтида ҳамда махсус ҳаракатларда охириги зарурат сифатида қўллаш, ундан моҳирона фойдаланиш ҳамда амалий кўникмаларини баҳолаш учун мўлжалланган.

Отиш курсининг асосий мақсади – ички ишлар органларида юқори жанговар тайёргарликка эга ходимларни тайёрлашдан иборатдир.

Отиш курсини ўзлаштирилиш қуйидагилар орқали амалга оширилади:

- бўлинмалар билан комплекс машғулотларни сифатли ўтказиш ва барча турдаги ўқотар қуроллардан амалий отиш машқларини бажариш имконини берадиган замонавий ўқув моддий база (полигонлар, отиш майдонлари ва жанговар отиш тирлари)нинг мавжудлиги;

- машғулот раҳбарларининг юқори методик тайёргарлиги ва ўқ отиш машқларини режалаштиришда замонавий методлардан фойдалана олиши;

- ўқ отиш машғулоти раҳбарларининг юксак профессионал ва услубий тайёргарлиги;

- таълим жараёнида ўқув машқ воситаларидан самарали фойдаланиш;

- ходимлар томонидан отиш асослари ва қоидалари, қурол-аслаҳа, ўқ-дори, кузатиш асбобларини таркибий қисмлари ва жанговар хусусиятларини бўйича билимларни пухта ўзлаштириш;

- қуролларни отишга тўғри тайёрлаш ва ҳар қандай вазиятда нишонларни тезда аниқлаш ва унга талофат етказишни мукамал билиш;

- отиш вазифаларини бажаришда бўлинма шахсий таркибининг ҳаракатларини ҳамжиҳатлиги;

- машғулотлар давомида шахсий таркибнинг доимий ва муайян мақсадга йўналтирилган руҳий тайёргарлиги;

- отиш машқи шартлари, машқ бажариш тартиби ва хавфсизлик қоидаларига қатъий амал қилиниши;

- ўқотар қуроллардан моҳирона фойдаланиш, техник ҳолатини текшириш, баҳолаш, қуролдан отиш машқларини ва тўғри отишни бажариш усулларини такомиллаштириш.

Отиш курсини ўзлаштиришга оид ташкилий-услубий кўрсатмалар ва отиш машғулотини ўтказишнинг умумий тартиби

Ўқув (назорат) отиш машқлари давомида ўқув жойларида қўшимча машғулот (машқ)лар ташкил этилади. Ўқув жойлари ва ўтказиладиган машғулотлар мазмуни машғулот раҳбари (бўлинма раҳбари) томонидан белгиланади.

Отиш машғулотига раҳбарлик қилиш ва хизмат кўрсатиш, шунингдек, отиш мобайнида хавфсизлик қоидаларига амал қилинишини таъминлаш мақсадида, отиш машғулотларига қуйидаги таркибда масъуллар тайинланади:

- ўқ отиш машғулотни катта раҳбари;

- ўқ отиш машғулотининг ўқув нуқталари ва жойлари бўйича раҳбарлари;

- кузатув гуруҳи бошлиғи ва шахсий таркиби (очик жанговар отиш тирлари ва дала ўқув майдонларида);

- навбатчи шифокор (фельдшер), шошилинич тиббий ёрдам кўрсатиш тўплами

ва тез ёрдам автомобили билан;

- жанговар таъминот пункти бошлиғи;

- ўқ-дорилар тарқатувчиси;

- қурол-аслаҳа техник устаси;

- навбатчи автотранспорт ҳайдовчиси;

- тунда ўқ отиш машғулотлари ўтказилса, нишонлар майдонини ёритиш пости.

Жанговар қуролдан амалий ўқ отиш машқларини бажаришдан камида бир кун олдин, шахсий таркиб билан мазкур курснинг 4-иловасидаги “Отиш машғулотларини ўтказишдаги хавфсизлик қоидалари”, шунингдек, қурол-аслаҳа ва ўқ-дориларнинг жанговар хусусиятлари, таркибий тузилиши, амалий отиш машқларини ўқув қуроллари (ўқув пистолет, автомат ва бошқалар)дан фойдаланган ҳолда патронсиз (ўт очишга тайёрланиш, ўт очишни амалга ошириш ва ўт очишни якунлаш) бажариш тартиби юзасидан синовлар қабул қилинади.

Синов топширмаган ходимларга жанговар қуролдан амалий ўқ отишга ва ушбу машғулотларда қатнашишга рухсат берилмайди.

Жанговар қуроллардан амалий ўқ отиш машғулотлари шахсий таркибнинг сони 70 фоиздан кам бўлмаган тақдирда ўтказилади ва барча ходимлар ўзига бириктирилган шахсий табель қуролидан фойдаланишига алоҳида эътибор қаратилади.

Жанговар отиш (очиқ ёки ёпик) тири ва дала ўқув майдонларида жанговар отиш машқлари, шунингдек, махсус-тактик машғулотларга тайёрлаш тадбирлари полигон ҳамда ички ишлар органи ихтиёридаги куч ва воситалар билан амалга оширилади.

Ушбу объектлар ўз вақтида сифатли тайёрланиши учун жавобгарлик полигон бошлиғининг зиммасига, полигон таркибига кирмаган отиш объектларининг тайёрланиши учун жавобгарлик эса тегишли ички ишлар органининг раҳбари зиммасига юкланади.

Отиш машғулотлари бошланиши (ўтказилиши)дан камида 3 кун олдин ички ишлар органи бошлиғи раҳбари полигон бошлиғига нишонлар майдонини тегишли машқ шартларига мувофиқ тайёрлаш бўйича талабнома тақдим этади.

Объектларни отиш машғулотларига тайёрлаш бўйича барча тадбирлар отишга камида бир соат қолганда, шунингдек, жанговар отишлар ва жанговар отиш билан ўтказиладиган тактик ўқувлар учун нишонлар майдонини тайёрлаш ишлари отувчи бўлинма раҳбарлари жойида ишлашни бошлаши билан тугатилади.

Қуйидаги ҳолатларда нишон яқсон этилган деб ҳисобланади:

- доиралар юритилган нишон – агар ушбу нишон сиртида тўғридан-тўғри теккан ўқ изи кўринса. Бунда, доира чизиғига теккан ўқ изи отувчи фойдасига ҳисобланади;

- отиш машқлари давомида фойдаланган нишонлар гуруҳи (бир неча нишонлардан ташкил топган нишон) таркибида камида битта нишонга шикаст етказилган бўлса.

Жанговар қуролдан амалий ўқ отиш машғулоти учун масъул раҳбар Вазирлик таркибий тузилмалари ва ҳудудий бўлинмаларининг Касбий тайёргарлик бўлинмалари масъул ходимлари, туман (*шаҳар, тармоқ*) ички ишлар органи бошлиғининг маънавий-маърифий ишлар бўйича ўринбосарлари (катта инспектор методистлари билан бирга), таълим муассасаларида эса “Ўқ отиш тайёргарлиги” фани бўйича профессор-ўқитувчилар таркибидаги ходимлар ҳисобланади.

Ўқув жойларини алмаштириш машғулоти раҳбарининг алоҳида командасига асосан амалга оширилади.

Машғулоти якунида машғулоти раҳбари ўқув жойида якуний хулоса қилиши, кўриб чиқилган саволлар бўйича ходимларни амалий отиш натижаларига кўра, ҳар бирини баҳолаши лозим.

Машғулоти раҳбари ўтказилган машғулоти таҳлил қилишдан олдин шахсий таркиб, қурол-яроғ сони, уларнинг ўқсизлантирилгани, моддий анжомларни текшириб, сарфланмаган ўқ-дориларни топширишга буйруқ беради.

Шундан сўнг машғулоти раҳбари машғулотида кўзланган мақсадга қай даражада эришилганлигини маълум қилади ҳамда ходимларнинг баҳолари ва фаол қатнашганларни эълон қилади, натижаларга кўра ўз устида ишлашлари бўйича вазифа ва топшириқлар беради.

Доимий жойлашув пунктига етиб келгач, касбий тайёргарлик машғулотида ҳисобга олиш журналини (таълим муассасаларида гуруҳ журналини) ҳамда тегишли ҳужжатлар (ўқ-дорилар сарфи бўйича қайдномалар ва бошқалар)ни расмийлаштириб, отиш машқи ўтказилганлиги ҳақида бевосита раҳбарига ахборот беради.

Ўт очиш машқи бир нечта ўқув жойларида ўтказилиши мумкин. Бунда, ҳар бир ўт очиш машқида отишни ўргатиш бўйича тайёрлов машқлари учун (доимий) жой кўзда тутилган бўлиши шарт. Қолган ўқув жойлари доимий бўлмай, отиш машқидан кўзланган ўқув мақсадлар мазмуни, ходимларнинг тайёргарлик даражаси ва савияси ҳамда отиш жойининг жиҳозланишига кўра ўзгартириб турилиши мумкин.

Машғулотида сифатли ўтказилишини таъминлаш учун қуйидаги жиҳозланган ўқув жойлари бўлиши лозим:

- отиш машқларини бажариш, жанговар отиш машғулотида ўтказиш учун мўлжалланган ўқув жойлари;

- қуролларни қисмларга ажратиш ва йиғиш, патронларни ўқдонга жойлаш бўйича меъёрларни машқ қилиш учун мўлжалланган ўқув жойлари;

- қуролнинг нишонга олиш мосламаларини нормал ҳолатга келтириш, қуролнинг отиш қобилиятини текшириб, жанговар ҳолатга келтириш учун ростлаш нишонининг мавжудлиги;

- қўл гранатасини улоқтиришни ўргатиш учун мўлжалланган ўқув жойлари;

- қуролнинг таркибий қисмларини ўрганиш учун мўлжалланган ўқув жойлари.

Кичик калибрли (пневматик) қуролдан отиш учун мўлжалланган алоҳида ўқув жойини (одатда, тирда) тайёрлашга рухсат берилади.

Ўт очиш машқларининг умумий мазмуни, яъни ўқув жойини танлаш масаласи шахсий таркибни тайёргарлигидан келиб чиқиб, ўқув саволлари, отиш майдонида мавжуд моддий таъминот ва унинг ҳолати машғулот раҳбари томонидан белгиланади.

Ўтказиладиган ўт очиш машқининг режасида ушбу машқ мавзуси, уни ўтказишдан кўзланган мақсад, ўтказиладиган вақти, жойи, моддий таъминоти, машқ турлари ва мазмуни кўрсатиб ўтилади.

Ўт очиш машқини ўтказаётган машғулот раҳбари зиммасига мавзу мазмуни, отиш тайёргарлигига оид ўқув қўлланма ва йўриқномаларда баён этилган талабларни пухта ўзлаштириш, шунингдек, ўт очиш машқини ўтказиш режасини ишлаб чиқиш, тасдиқлаш учун раҳбарга тақдим этиш мажбуриятлари юклатилади.

Шахсий таркиб отиш машқлари ўтказиладиган жойга етиб келгач, машғулот раҳбари қурол-аслаҳаларни кўриқдан ўтказди, шундан сўнг машғулотнинг кириш қисмида мавзу ва уни мақсади, ўқув жойлари ва уларни алмаштириш тартибини эълон қилиб, хавфсизлик қоидаларини эслатиб ўтади.

Бажариладиган меъёрлар ва уларнинг ижроси учун белгиланадиган баҳолар эълон қилинади.

Ўт очиш машқининг асосий қисми ўқув жойларида ўтказилиши ва машқ учун ажратилган вақтнинг 90 фоизини эгаллаши шарт.

Амалий ўқ отиш машқининг ёки қуролларни қисмларга ажратиш ва йиғиш бўйича меъёрларнинг бажариш тартиби машғулот раҳбари (машғулот раҳбарининг ёрдамчиси) томонидан шахсан кўрсатиб берилади. Ушбу ҳатти-ҳаракатлар дастлаб қисмларга бўлиб, сўнг яхлит, талаб этилган суръатда кўрсатилиши шарт.

Машқнинг якуний қисмида машғулот раҳбари ўтказилган ўт очиш машқини таҳлил қилади. Бунда, ходимлар томонидан машқ ва меъёрларни бажариш давомида амалга оширилган ҳаракатларга баҳо бериб, хато ва камчиликлар, уларни келиб чиқиш сабаблари ва бартараф этиш усулларини етказиб, вазифалар белгилайди.

Бажариладиган барча амал, хатти-ҳаракат ёки машқлар ходимлар томонидан дастлаб элементлар бўйича, сўнгра ўзлаштирилиб, ижроси таъминланади.

Шахсий таркибнинг тегишли хатти-ҳаракатларни мустақил бажара олиш ва психологик жиҳатдан бардошлилик сифатини тарбиялаш мақсадида ўт очиш машқи давомида турли ташқи таъсирлар юзага келтирилиши, нишонларнинг хусусиятлари, пайдо бўлиш жойи ва вақти тез-тез ўзгартириб борилиши, душман томонидан отилган ҳолат ва шу каби, ниқобланиш ҳолати ўзгартирилган вазият намоён (имитация) қилиниши мумкин.

Ўт очиш машқи сутканинг ҳар хил вақтида, ноқулай об-ҳаво ва кўриниши чекланган (тумандан ташқари) шароитларда ўтказилиши, машқ давомида шахсий таркибга бериладиган жисмоний юклама ошириб борилиши тавсия этилади.

Отиш машғулотларини ташкил этиш ва ўтказиш.

Дастлабки ҳолат, ўт очишни бошлаш ва тўхтатиш марралари норматив-ҳуқуқий ҳужжатлар талабларига мувофиқ белгиланади ва жиҳозланади.

Ўқотар қуролдан отишда ўт очиш марраси (позицияси) дастлабки маррадан пистолетлар (ПМ, АПС, ГЛОСК ва бошқа) учун камида 3-4 метр, автоматлар (АК, АКМ, 9А-91 ва бошқа) учун камида 10 метр, пулемёт қурилмаларидан отишда камида 30 метр узоқликда белгиланади.

Бўлинмалар дала отиш майдонларига отиш машғулотни бошланишидан камида 30 дақиқа олдин етиб келиши лозим. Бу вақтда ўқув жойларида машғулот ўтказишнинг ташкилий ишлари ўтказилади, нишонлар кўздан кечирилади, отиш майдонининг жиҳозланиши, машғулот раҳбарининг ўқув нуқталари ва отиш машғулотни ўтказиладиган жойлар билан алоқаси, шунингдек, қурол-аслаҳалар ва қуролларнинг отиш машғулотни учун шайлиги текширилади ҳамда ходимларга тегишли вазифалар қўйилади.

Амалий ўқ отиш бўйича машғулотларни ўтказиш вақтида қуйидаги тартибга қатъий риоя қилинади:

Машғулот бошланиши билан машғулот раҳбари:

машғулот мавзусини, машғулот ўтказишдан кўзланган мақсадлар ва уни олиб бориш тартибини маълум қилади;

ходимларнинг отиш курсини асосий қоидалари, ижро этилаётган машқ шартлари ва хавфсизлик талаблари юзасидан билимини текширади, уларга метеорологик маълумотларни етказиши мумкин;

вазифаларни қўйиб бўлгандан сўнг, бўлинма (гурух)ларга кўрсатилган ўқув жойларини эгаллаш командасини беради.

Машғулот раҳбари отувчиларнинг машқни бажариш давомидаги ҳаракатларини кузатади. Унга отувчиларнинг ҳаракатларига, агар улар хавфсизлик талабларини бузмаётган бўлсалар, аралаштириш тақиқланади.

Бўлинма (гуруҳ)нинг отиш машғулоти тугаллангач, машғулот раҳбари гильзаларни тўплаш, қуролларнинг жанговар ҳолати, патрон қутилари, ўқдонлар ҳамда ўқдон ва гранаталар солинадиган сумкаларни текширишни буюради.

Қуролларнинг ўқсизлантирилганлиги текширилиб, зарур ҳолларда нишонларни кўздан кечиради, сўнгра ходимларга амалий отиш натижаларига кўра қўйилган баҳолари эълон қилинади.

Амалий ўқ отиш машғулотларини отиш майдонининг битта ўқув нуқтасида ўтказиш вақтида ҳам, машғулотни бир неча ўқув нуқталарида ўтказилгани каби тартиб-қоидаларга риоя қилинади.

Амалий ўқ отиш машғулотлар тунда ташкил этилганда ёки ўтказганда унга қуйидаги ўзгартириш ва қўшимчалар киритилиши мумкин:

- дастлабки ва ўт очиш маррасидаги байроқлар фонарларга (отиш вақтида – қизил, отиш тўхтатилганда ёки танаффус вақтида – оқ рангдаги) алмаштирилади;

- нишонлар жойлаштирилган майдонлар ичкарасидаги ҳар бир участкага отишнинг асосий йўналишини кўрсатувчи, яшил рангда нур берувчи ёритгич билан жиҳозланган тўғри тўртбурчак шаклидаги белги, ён томонларга отишнинг хатарли чегараларини кўрсатиб берувчи қизил рангда нур берувчи ёритгич билан жиҳозланган учбурчак шаклидаги белгилар ўрнатилади;

- ҳар бир ҳаракат йўналишида отувчининг ҳар бири учун дастлабки ҳолатга – оқ рангдаги, ҳар бир ўт очиш маррасидаги ўт очиш позициясига кириш жойининг ўнг томонига – қизил рангдаги, ўт очишни тўхтатиш маррасига эса – кўк рангдаги ёритгичлар қўйилади;

- тунда жойдан отиш машқлари ўт очиш маррасидан ёки машғулоти раҳбари тайинлаган маррадан (позициясидан) туриб, **“Ўт оч!”** сигналидан сўнг бошланади.

Агар отиш машғулоти вақтида туман тушганлиги, қор, ёмғир ёққанлиги ёки кучли чанг-тўзон кўтарилганлиги, шунингдек, сувда юриб (сузиб) бораётган ҳолатда отишда тўлқин баландлигидан нишонга уриш чизиғи кўринмаса, машғулот (ўқув нуқтасидаги отиш машғулоти) раҳбари ёки катта раҳбар (бошлиқ)нинг қарорига биноан отиш машғулоти тўхтатилади.

Ўқ-дорилар сонини машқлар шартида кўрсатилганидан ортиқ кўпайтириш, шунингдек, бошқа енгиллаштириш ёки соддалаштиришлар тақиқланади. Агар машқларни енгиллаштириш ва соддалаштиришларга йўл

кўйилса, отиш машғулоти дарҳол тўхтатилиб, бундай камчиликка йўл қўйган ходимларга нисбатан тегишли чоралар кўрилади.

Қуйидаги ҳолларда яксон қилинган нишонлар сонидан қатъий назар, отиш машғулоти “Қониқарсиз” деб баҳоланади:

- отувчи ўт очишни тўхтатиш маррасига чиққандан кейин ўқ узган бўлса;
- ҳаракатдаги отиш машқларини бажаришда ҳеч бўлмаганда бир маротаба тўхташни амалга оширган бўлса;
- отувчи машқларни бажаришда хавфсизлик чораларини бузган бўлса;
- хавфли йўналишлар чегарасидан ташқарига ёки блиндажларга (байроқ, ёритгич осилган) ўт очган бўлса;
- ўт очиш маррасига чиқмай туриб ўт очган бўлса;

“Машқ тамом” сигнали (**“Тўхта!”**, **“Ўт очишни тўхтат!”** командаси) берилганига ҳамда блиндажларда оқ рангдаги байроқ (ёритгич) кўтарилганига карамай ёки қурол стволи қум тепалигига (тўсикқа) туширилгандан кейин ҳам отишни давом эттирган бўлса.

Қуйидаги ҳолатларда отиш машқлари такроран бажарилади (тўлиқлигича ёки қолган ўқ-дорилар билан):

- машқларни бажариш вақтида отиш машғулоти олдидан аниқлаш ва машғулот вақтида бартараф этишнинг имкони бўлмаган, носозлик ва тўхталишларга йўл қўйилган бўлса;

- нишонлар жиҳозларининг ишдан чиқиши сабабли отиш машғулоти олиб борилмаган ёки тўхтатилган бўлса;

- отиш жараёнида нишон белгиланган вақтдан олдин бекилиб қолган (йиқилиб тушган) ёки қулаб тушган (вайрон бўлган) бўлса, лекин уни кўздан кечиришда яксон қилинганлиги исботланмаса, ходим унга сарфланиши керак бўлган отиш машғулоти ўқ-дориларни тўлиқ сарфлаб бўлмаган бўлса.

Ходимнинг ўз билан боғлиқ равишда ўқ-дориларини тўлиқ сарфламаган бўлса, машқ бажарилиши нишонларнинг яксон қилиш натижаларига кўра баҳоланади.

Такрорий отиш машғулотининг тартиби отиш машғулоти раҳбари (отиш машғулотининг катта раҳбари) ёки текширувчи томонидан белгиланади. Такрорий отиш машғулотида машқ тўлиқлигича ёки қолган ўқ-дорилар билан такрорланаётганидан қатъий назар машқ шартларида назарда тутилган барча нишонлар бошқа вариант бўйича кўрсатилиши мумкин. Сўнгги ҳолатда ходим биринчи отиш машғулотида ўт очишни олиб бормаган нишонларга отади, қолган нишонларга фақат отишни ифодаловчи ҳаракатларни бажаради.

Отиш машқларини бажара олмаган ходимларга, отиш машқини қўшимча ўрганганларидан сўнг навбатдаги отиш машғулотида айнан ушбу машқларни такроран бажаришларига рухсат берилади.

Отиш машғулоти мобайнида бартараф этилиши мумкин бўлган қуроллардаги носозлик ва тўхталишларни ходимларнинг ўзлари мустақил равишда хавфсизлик қоидаларига тўлиқ амал қилган ҳолда бартараф қиладилар ҳамда машқларни бажаришда давом этадилар. Отиш машғулоти вақтида бартараф этиш мумкин бўлмаган носозликлар ҳақида ходимлар машғулот раҳбарини дарҳол хабардор қилади.

Шахсий таркиб газниқобни кийган ҳолда отишни амалга ошириши мумкин. Текширувлар вақтида текширувчининг қарорига биноан отиш машқларини газниқобни кийган ҳолда бажаришга ходимларнинг учдан бир қисми жалб қилади.

Газниқобни кийиб бажариладиган отиш машғулоти машқларнинг шартларини ўзгартирмаган ҳолда олиб борилади.

“Диққат! Ҳамма эшитсин!” сигналини беришдан олдин ўқув нуқталаридаги машғулот раҳбари томонидан бериладиган **“Газлар!”** командасига асосан шахсий таркиб газниқобларни кияди ҳамда ўқотар қуролдан отувчилар сменасининг бошланғич ҳолатига қайтиб, машғулот раҳбарининг командасига кўра газниқоб ечади.

Кўзойнак тақадиган ходимлар ўқотар қуролдан отиш машқларини кўришни яхшиловчи ойнакли газниқоблардан фойдаланган ҳолда бажаради. Кўришни яхшиловчи ойнақлар мавжуд бўлмаган ҳолатларда, уларга машқларни газниқобни тақмасдан бажаришга рухсат берилади.

Ўқ отар қуролдан отиш машқларини ташкиллаштириш ва ўтказиш тартиби.

Ўқув жойларидаги отиш машғулоти раҳбари отувчиларнинг навбатдаги сменаси (ҳисоби)га жанговар таъминот пунктидан ўқ-дориларни олиш ҳақида буйруқ беради. Ўқ-дорилар ходимларга белгиланган тартибда доналаб ёки тайёрланган тасма (ўқдон)ларда тарқатилади, шунингдек, заруратга қараб фақатгина тайёрланган ўқдон (тасма)ларда тарқатилиши мумкин.

Ходимлар ўқ-дори (патрон)ларни олгандан сўнг, уларни кўздан кечириб, унвони ҳамда фамилиясини айтган ҳолда **“Ўқ-дори (патрон)ларни олдим, камчиликлар йўқ (ёки камчиликлар мавжуд бўлса айтади)!”** деб ахборот беради. Ўқ-дориларни ўқдон (тасма)ларга, шунингдек, гранаталар билан бирга сумка (кути)ларга жойлаштирадилар ҳамда смена бошлиғининг раҳбарлигида бошланғич ҳолатга ўтадилар.

Смена (ҳисоб) бошланғич ҳолатга етиб келгач, ўқув жойларидаги отиш машғулоти раҳбари отувчилар гуруҳи командири (раҳбари)га отувчиларнинг ҳар бирига жанговар вазифани тушунтириш тўғрисида буйруқ беради.

Отувчилар гуруҳи командири (рахбари) ёки ўқув жойларидаги отиш машғулоти раҳбари ҳар бир отувчига машқни бажариш тартибини (ўт очиш позицияси, ўрни ва отиш ҳолати, отиш сектори, ҳаракат йўналиши, ходимларнинг отиш навбати ва бошқалар) тушунтиради.

Ўқув жойидаги отиш машғулоти раҳбари ходимлар сменаси ва ўқув жойининг отиш машғулотларини ўтказиш учун шайлигига ишонч ҳосил қилгач, ўқув жойининг бошқарув пунктида қизил байроқ кўтаришни (визуал сигнал мосламасининг қизил рангдаги ярим доирасини очишни, бундан буён матнда кўмондонлик, ўқув жойи бошқарув пунктларидаги байроқлар ҳақида айтилган ҳамма нарса визуал сигнал мосламасига ҳам тааллуқли ҳисобланади) буюради ва отиш машғулотининг катта раҳбарига отишга шайлик ҳақида билдирув беради.

Барча майдонлар машғулотини ўтказиш учун шай ҳолатга келиши билан отиш машғулотининг катта раҳбари кўмондонлик пунктида қизил байроқ кўтаришни буюради ва **“Диққат! Ҳамма эшитсин!”** сигналинини беришга кўрсатма беради.

Жойдан отиш назарда тутилган машқларни бажаришда (ўт очиш позицияларини алмаштириш билан) ходимлар ўт очиш маррасидаги кўрсатилган

ўт очиш позицияларини эгаллайдилар, қуролни ўқлайдилар ва унвони ҳамда фамилиясини айтган ҳолда **“Ўқ отишга тайёр!”** деб билдирув беради.

Билдирувларни қабул қилгач, машғулот раҳбари ходимларга **“Ўт оч!”** командасини беради ҳамда ходимлар отиш секторини кузатиб, нишонлар аниқланган вақтда машқ шартларида отиш учун кўзда тутилган ҳолатлардан уларга мустақил равишда отадилар.

Ўт очиш маррасидан маълум узоқликдаги тайинланган ўт очиш позицияларига қараб силжиш назарда тутилган машқларни бажаришда участкадаги отиш машғулоти раҳбарининг командасига кўра ходимлар ўт очиш маррасида отишга тайёрланадилар, қуролни ўқлайдилар ҳамда унвони ва фамилиясини айтган ҳолда **“Ўқ отишга тайёр!”** деб билдирув берадилар.

Отиш машғулоти раҳбарининг **“Ўт очиш маррасига – ОЛҒА!”** командасига биноан ходимлар қуролларни сақлагичга қўйган ҳолда шахдам қадамлар билан, қисқа масофаларга югуриб ўтган ёки югурган ҳолда кўрсатилган ўт очиш позициялари томон юрадилар.

Қўйилган вазифага мувофиқ кўрсатилган отиш секторини кузатадилар, нишонлар аниқланган вақтда машқ шартларида отиш учун кўзда тутилган ҳолатлардан уларга мустақил равишда отадилар.

Машқларни бажариш тугагандан сўнг ходимлар қуролни ўқсизлантирадилар, ўқув жойидаги отиш машғулоти раҳбари қуролни кўздан

кечириб, сменани бошланғич ҳолатга қайтаради, бошқарув пунктидаги қизил байроқни оқ рангдаги байроқ билан алмаштиришга кўрсатма беради ва ҳар бир ходимнинг машқ пайтидаги ҳаракатлари, отиш натижалари юзасидан кузатувлар, ўқ-дориларнинг сарфланиши, носозликлар ҳамда отишдаги тутилишлар тўғрисидаги билдирувини тинглайди.

Билдирув бериш мисол тариқасида қуйидагича амалга оширилади:
“Ўртоқ катта лейтенант, сафдор Ўролов пистолетдан назорат отиш машқини бажарди, отиш вақтида:

- 4-сонли, айланалар туширилган кўкрак шаклини 5 та ўқ билан зарб этди;

- ўқ-дориларнинг барчаси сарфланди (барчаси сарфланмади, шунча патрон ортиб қолди), отиш вақтида тўхталишлар бўлмади (ёки тўхталишлар сабабини айтиб ўтади)”.
Ўқув жойидаги отиш машғулоти раҳбари ходимнинг билдирувларини тинглаб бўлгач, машқлар ижроси юзасидан қисқача муҳокама ўтказди ва унда ходимлар қуйидагиларга эътибор қаратади:

- ходимларнинг отишга тайёрланиш вақтидаги ҳаракатлари, отиш йўллари ва усулларининг тўғри ижро этилиши, ҳаракат давомида қисқа тўхташлар давомийлигига;

- отиш учун маълумотларни тайёрлашдаги аниқлик, бошланғич кўрсатмаларга тузатишлар киритиш ва ўт очиш амалини олиб боришга тузатишлар киритишга;

- ҳаракатланиш, отишни олиб бориш, қўл гранаталарини улоқтириш вақтида жой ва маҳаллий предметларнинг ҳимоя хусусиятларидан фойдаланишга;

- машқ шартлари ва хавфсизлик талабларининг бажарилишига.

Ўқув жойидаги отиш машғулоти раҳбари муҳокамани ўтказиб

бўлгандан сўнг баҳоларни эълон қилиб, сарфланмаган ўқ-дориларни жанговар таъминот пунктига ёки тарқатувчига топшириш ва навбатдаги ўқув жойига йўл олиш тўғрисида буйруқ беради. Сўнгра отиш машғулоти катта раҳбарига сменанинг отишни тугатганлиги тўғрисида билдирув беради.

Смена бошланғич ҳолатга қайтгандан сўнг (бошқарув пунктларининг барчасида оқ байроқ чиқариб қўйилгандан сўнг) отиш машғулотининг катта раҳбари қўмондонлик пунктида оқ байроқ чиқариб қўйиш, **“Машқ тамом!”** белгисини бериш ва зарурат бўлса **“Нишонларни кўздан кечириш!”** ҳақида кўрсатма беради.

ПМ, ПЯ, ГЛОК-17, АПС ва бошқа турдаги пистолетлардан отиш машқлари.

ПМ, ПЯ, ГЛОК-17, АПС ва бошқа турдаги жанговар пистолетлардан отиш машқлари штат лавозими бўйича ушбу қуролларга эга бўлган барча соҳавий хизмат ходимлари томонидан бажарилади ҳамда бошланғич, ўқув ва назорат туридаги машқлардан иборат бўлади.

Ходимлар бошланғич, ўқув ва назорат отиш машқларини ўзлаштирилиши ва амалий бажарилишида белгиланган кетма-кетликка амал қилади. Бунда, ҳар бир отиш машқини амалий бажаришда ижобий баҳоланган ходимларга кетма-кетлик бўйича кейинги машқни бажаришга рухсат берилади. Бошланғич отиш машқи ҳамда отишга ажратилган вақт чегараланмаган турдаги отиш машқларини бажаришда жанговар пистолетлардан ташқари, спорт қуроллари (Марголин пистолети, ТОЗ-36, ТОЗ-49 револьверлари ва шу кабилар)дан фойдаланишга рухсат этилади.

**Ўқ отиш тайёргарлиги бўйича
МЕЪЁРЛАР**

Т/р	Меъёрлар	Шартлар	Натижалар бўйича баҳолаш (сониягача, дақиқагача)		
			Аъло	Яхши	Қониқли
Макаров пистолети					
1	Пистолетни қисмларга тўлиқсиз ажратиш	Ходим стол олдида қўллари пастга туширилган ҳолда, пистолет дастасига ўқдон жойлаштирилган ва стол устига қўйилган	7 сония- гача.	8 сония- гача.	9 сония- гача.
2	Қисмларга тўлиқсиз ажратилган пистолетни йиғиш	Ходим стол олдида, қўллари пастга туширилган ҳолда, пистолет қисмлари стол устида жойлашган	9 сония- гача.	10 сония- гача.	11 сония- гача.
3	Патронларни ўқдонга жойлаштириш	Ходим стол олдида қўллари пастга туширилган ҳолда, 8 та патрон сочилган ҳолда бўлади	16 сония- гача.	18 сония- гача.	20 сония- гача.
4	Пистолетни қисмларга тўлиқ ажратиш ва қайта йиғиш	Ходим стол олдида, қўллари пастга туширилган ҳолда, пистолет дастасига ўқдон жойлаштирилган ва стол устига қўйилган	8 дақиқа- гача.	10 дақиқа- гача.	12 дақиқа- гача.

Калашников автомати					
5	Автоматни қисмларга тўлиқсиз ажратиш	Ходим стол олдида, қўллари пастга туширилган ҳолда, автоматга ўқдон жойлаштирилган, пенал ажратилмайди	16 сония -гача.	20 сония -гача.	24 сония- гача.
6	Қисмларга тўлиқсиз ажратилган автоматни йиғиш	Ходим стол олдида қўллари пастга туширилган ҳолда, автомат қисмлари стол устида жойлашган	30 сония -гача.	35 сония -гача.	40 сония- гача.
7	Патронларни ўқдонга жойлаштириш	Ходим стол олдида қўллари пастга туширилган ҳолда, 30 та патрон сочилган ҳолда бўлади	35 сония -гача.	40 сония -гача.	45 сония- гача.

2-ўқув саволи: Макаров пистолетининг тузилиши, жанговар хусусиятлари.



Николай Фёдорович Макаров
(09.05.1914 - 13.05.1983)

9 мм ли Макаров пистолети 1948 йилда Николай Фёдорович Макаров томонидан яратилган бўлиб, 1951 йилда Собиқ Совет Иттифоқининг катта офицерлар таркибини қуроллантириш мақсадида қуролланишга қабул қилинган.

9 мм ли Макаров пистолети индивидуал (шахсий) қурол бўлиб, душманни яқин масофада йўқ қилиш учун мўлжалланган.

Пистолетдан 50 метргача масофада мўлжалга олиб отиш анча юқори самара беради.

9 мм ли Макаров пистолетининг конструктив ва баллистик кўрсаткичлари:

Мўлжалга олиб отиш узоқлиги, м.:	50
Самарали отиш узоқлиги, м.:	25
Жанговар отиш тезлиги, дақиқада ўқ отиш:	30
Ўқнинг бошланғич учиш тезлиги, м/с.:	315
Ўқнинг жароҳатлаш кучининг сақланиш масофаси:	350
Пистолетнинг ўқланмаган ўқдон билан биргаликдаги оғирлиги, кг.:	7,3
Пистолетнинг ўқланган ўқдон билан биргаликдаги оғирлиги, кг.:	8,1
Ўқдон сиғими, патронлар	8
Калибр, мм.:	9
Патроннинг массаси:	10

9 мм ли Макаров пистолети (ПМ)нинг асосий қисм ва механизмлари:



Пистолетнинг асосий қисм ва механизмлари:

1 – Стволли асос туширилувчи ҳалқа билан; 2 – Затвор; 3 – Қайтарувчи пружина; 4 – Зарбдор - тепки механизми; 5 – Дастак бурама мих билан; 6 – Затвор тутқичи; 7 – Ўқдон.

9 мм ли Макаров пистолети (ПМ)нинг асосий қисм ва механизмларининг вазифалари:

1. Стволли асос туширилувчи ҳалқа билан – стволли асос уч қисмдан иборат бўлиб: ствол, пистолет асоси ва туширилувчи ҳалқадан иборат;

1.1. Ствол – ўқнинг учишига йўналиш бериш учун хизмат қилади.



1.2. Асос – пистолетнинг барча қисмларини бириктириш учун хизмат қилади.



1.3. Туширилувчи ҳалқа – тепки ҳалқасини беҳос босилиб кетишдан асрайди.



2. Затвор – патрондонга ўқдондан патронни етказиб бериш, отишда ствол каналини ёпиш, гильзани ушлаб туриш (чиқариб олиш) ва тепкини жанговар ҳолатга келтириш учун хизмат қилади.



2.1. Тутқич – пистонни чақиш учун хизмат қилади.

2.2. *Улоқтиргич* – қайтаргич билан учрашгунча гильзани затвор косачасида ушлаб туриш, улоқтириш учун хизмат қилади.



2.3. *Сақлагич* – пистон билан муомала қилишда хавфсизликни таъминлайди.



3. *Қайтарувчи пружина* – отишдан кейин затворни олдинги ҳолатига қайтариш учун хизмат қилади.

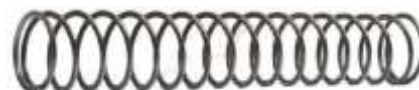

4. *Зарбдор - тепки механизмига*: тепки ҳалқаси, тепки ҳалқасининг тортқичи взвод дастаги билан тепки, жанговар пружина, жанговар пружина сургичи ва пружинали шептало киради.

4.1. *Тепки ҳалқаси* – тепки тортқичидан тортиб тепкини ҳаракатга келтириш учун хизмат қилади.



4.2. *Тепки ҳалқасининг тортқичи взвод дастаги билан* – тепкини жанговар ҳолатдан чиқариш ва тепки ҳалқасига босилганда тепкини жанговар ҳолатга келтириш учун хизмат қилади.



4.3. *Тепки* – турткичга зарба бериш учун хизмат қилади.



4.4. *Пружинали шептало* – тепкини жанговар ва сақлагич ҳолатида ушлаб туриш учун хизмат қилади.



4.5. *Жанговар пружина* – тепкини ва тепки тортқичини ҳаракатга келтириш учун хизмат қилади.



4.6. *Сургич* – жанговар пружинани дастак асосига маҳкамлаш учун хизмат қилади.



5. *Дастак бурама мих билан* – дастак пистолет асосини ёпиш ҳамда қўлда мустаҳкам ушлаб туриш учун хизмат қилади.



6. *Затвор тутқичи* – ўқдонда ҳамма патронлар ишлатиб бўлинганидан кейин затворни орқа ҳолатида ушлаб туриш учун хизмат қилади.



7. *Ўқдон* – патронларни сақлаш ва патрондонга етказиб бериш учун хизмат қилади. Ўқдон тўрт қисмдан иборат:

ўқдон асоси – патронларни ўзида сақлаш ва ўқдоннинг бошқа қисмларини ўзида ушлаб туриш учун хизмат қилади;



ўқдон пружинаси – ўқдон ичига жойлаштирилган патронларни юқорига кўтариш учун хизмат қилади;

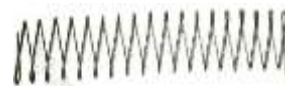

узатгич – ўқдон ичига жойлаштирилган патронларни навбат билан патрондонга узатиб беради.



ўқдон қопқоғи – ўқдон асосини ёпиш ва ўқдон пружинасини маҳкам ушлаб туриш учун хизмат қилади.



Ҳар бир пистолетга қўшиб бериладиган қўшимча ашёлар:

- а) ғилоф (кобура);
- б) захира ўқдон;
- в) шомпол (протирка);
- г) пистолет тасмаси.



Пистолетдан отиш қоидалари ва усуллари.

Пистолетдан ўқ отиш қоидалари

Отиш учун жой танлаш. Пистолет билан қуролланган ҳарбий хизматчи жангда вазиятни ҳисобга олган ҳолда, мустақил равишда ўт очади.

Ўқ отиш нишонни қисқа муддатда маҳв этиш имконини берадиган ҳар қандай жойдан ва ҳар қандай ҳолатда амалга оширилади.

Жангда пистолетдан ўқ отиш учун жой мустақил танланади. Танлашда вазият ва ҳудуднинг хусусиятлари ҳисобга олинади. Танланган жой отиш учун қулай ва душман ўқидан ҳимояланган бўлиши керак.

Отиш учун нишонни танлаш. Жангда пистолетдан отиш учун нишон қилиб, очикликда жойлашган, тўсатдан пайдо бўлувчи ёки ҳаракатланувчи душманнинг аскар ва офицерлари танланади. Нишонни танлашда унинг

муҳимлиги, яқинлиги ва қулайлигига эътибор қаратилади.

Мўлжалга олиш нуқтасини танлаш. Мўлжални ишончли маҳв этиш учун нишонгача бўлган масофани ва қуйидаги жадвалга асосланиб, траекториянинг кўтарилиш катталигини ҳисобга олиш зарур.

Пистолетдан ўқ отиш усуллари

Пистолетдан отиш тик туриб, тиззалаган ҳолда, ётиб ва қўлга таянган ҳолда амалга оширилади. Отишни барча усуллардан фойдаланиб, тез ва нишонни кўздан қочирмасдан амалга ошириш зарур.

Пистолетдан ўқ отиш қуйидаги усуллардан иборат:

- отишга тайёрланиш (пистолетни ўқлаш, ўқ отиш ҳолатини эгаллаш);
- ўқ отишни амалга ошириш (мўлжалга олиш, тепкини қўйиб юбориш);
- ўқ отишни тугаллаш (тепки думига босишни тўхтатиш, сақлагични ёпиш, пистолетни ўқсизлантириш).

Жангда пистолетдан мустақил равишда ўт очилади. Ўқув машғулотларида ҳар хил ҳолатда отишга командалар берилади.

Масалан: «**Югуриб ўтувчига қарата, ётган ҳолда** (тиззалаб, тик турган ҳолда) – **ўт оч**». Бу команда бўйича кўрсатилган ҳолат эгалланади, сақлагич байроқчаси пастга босилади, мўлжалга олиниб, ўзини ўзи жанговарлаш орқали ўқ отилади.

Ўқ отувчи нишонга энг аниқ тегишини ва қулай ҳаракатланишини таъминловчи ўқ отиш усуллари бажариш учун ҳар бир ҳарбий хизматчи ўз индивидуал хусусиятларидан келиб чиққан ҳолда ўқ отиш учун энг қулай ва барқарор ҳолатни билиб олиши, бунда пистолет дастаси қўлда бир хилда туришига ва гавда, қўл ва оёқлар энг қулай ҳолатда бўлишига эришиш лозим.

3-ўқув саволи: Калашников автоматининг қўлланиш мақсади, жанговар хусусиятлари.



Ўқотар қуроқлар бўйича машҳур конструктор, техника фанлари доктори, генерал-лейтенант Михаил Тимофеевич Калашников.

1919 йил 10 ноябрда Олтой ўлкасининг Курья қишлоғида ўн тўққиз нафар фарзанд кўрган кўп болали деҳқон оиласида ўн еттинчи фарзанд бўлиб туғилган.

1945 йил бошларида Калашников 1943 йил намунасидаги патронга мос автомат қурол яратиш устида фаолият бошлаган. Ушбу муаммони тез орада ҳал қила олишига унинг

кўзи етмаганди, бироқ 1947 йилда ўтказилган танловда Калашников автомати биринчи синовнинг ўзидаёқ ўзини оқлади.

Михаил Тимофеевич ишлаб чиққан автоматни синовдан ўтказиш муваффақиятли якунланганидан сўнг ўша ернинг ўзида ушбу автоматни Совет Армияси қуrollанишига олиш тўғрисида қарор қабул қилинди. Дунё ўқотар қуrollари тарихида янги давр – автомат қуrollар даври бошланган эди. Михаил Тимофеевич Калашников ушбу даврга биринчилар қаторида асос солди. АК-47 автомати унга қуrollар оламига йўлланма берди ва сайёрамиздаги ҳеч бир конструкторга насиб қилмаган шон-шуҳрат олиб келди.

1948 йилда артиллерия бош кўмонони Н.Н. Вороновнинг кўрсатмасига биноан Михаил Тимофеевич Ижевск машинасозлик заводига хизматга юборилди. Бироз вақт ўтиб айнан шу ердан кўшинларга АК-47 автоматларининг биринчи партияси жўнатилди.

1949 йил 1 сентябрда Михаил Тимофеевич Калашников «Ижмаш» бош конструкторлик бўлимининг штатига ишга қабул қилинди. У энг аввало АК-47ни келгусида такомиллаштириш устида ишлади. 1959 йилда Калашниковнинг бу автоматига 7,62 мм ли такомиллаштирилган АКМ автомати ва такомиллаштирилган йиғилувчи кўндокли АКМС автомати кўшилди. 5,45 мм ли калибрга ўтилганидан сўнг, Калашников автоматининг катта оиласи – АК-74, АКС-74 ва қисқартирилган стволли АКС-74У – пайдо бўлди.

Михаил Тимофеевич пулемётлар конструктори сифатида ҳам танилган. Унинг конструкциялари орасида 7,62 мм ли РПК ва йиғилувчи кўндокли РПКС кўл пулемётлари ҳамда 5,45 мм ли РПК-74 ва йиғилувчи кўндокли РПКС-74 кўл пулемётлари машҳур. Калашников конструкторлик бюросида жами юздан ортиқ турдаги жанговар қуrollар ишлаб чиқилган.

Михаил Тимофеевич Калашников кўплаб орден ва медаллар билан тақдирланган. **Буюк конструктор 2013 йил 23 декабрда оламдан ўтган.**

7,62 мм ли Калашников автомати (АК) рус конструктори Михаил Тимофеевич Калашников томонидан 1947 йил яратилган. Кейинчалик такомиллаштирилган намунаси (АКМ ва АКМС) 1959 йилда яратилган ва қуrollанишга қабул қилинган.

7,62 мм ли (АКМ)нинг вазифаси ва жанговар хусусиятлари

7,62 мм ли такомиллаштирилган Калашников автомати шахсий қуroll бўлиб, душманнинг жонли кучини маҳв этиш учун мўлжалланган. Душманни кўл жангида маҳв этиш учун автоматга найза-пичоқ ўрнатилади.



Автоматдан отишда 1943 йил намунасида ишлаб чиқарилаётган оддий (пўлат ўзакли), из қолдирувчи (трассирли) ва зирхтешар ёндирувчи патронлар қўлланилади.

Калашников автоматларининг жанговар хусусиятлари

Тактик-техник тавсифи	АКМ, АКМС	АК-74, АКС-74	АКС-74у
Калибр (мм.)	7,62	5,45	5,45
Автоматнинг узунлиги: Найза-пичоксиз (мм.)	880	940	730
Ўрнатилган найза-пичок билан (мм.)	1020	–	–
Йиғилган қўндоқ билан (мм.)	640	–	490
Стволнинг узунлиги (мм.)	415	415	–
Мўлжал линиясининг узунлиги (мм.)	378	379	235
Ствол каналидаги ариқчалар сони	4	4	4
Жанговар отиш тезлиги (ўқ/мин.)	40/100	40/100	40/100
Отиш тезлиги (ўқ/мин.)	600	600	760
Ўқнинг бошланғич учиш тезлиги (м./сония.)	715	900	735
Мўлжалга олиш масофаси (м.)	1000	1000	500
Ўқ етиб борадиган энг узоқ масофа (м.)	3000	3150	–
Ўқ талофат етказадиган масофа (м.)	1500	1350	1100
Ўқдон сифими (патронларда)	30	30	30
Найза-пичоксиз автоматнинг ўқдони билан биргаликдаги оғирлиги (кг.)	3,1/3,3	3,3	2,5
Найза-пичокнинг оғирлиги (кг.)	0,45	0,45	–
Ўқдоннинг оғирлиги (кг.)	0,17/0,33	0,23	0,23
Патроннинг оғирлиги (г.)	16,2	10,2	10,2
Ўқнинг оғирлиги (г.)	7,9	3,5	3,5
Порохли заряднинг оғирлиги (г.)	1,6	1,45	1,45
Патроннинг узунлиги (мм.)	56	–	–

Автоматларнинг асосий қисм ва механизмлари



1 – ствол, ствол қутиси, зарбдор-тепки механизми, мўлжалга олиш мосламаси, қўндоқ ва пистолет дастаси билан; 2 – ствол қутисининг қопқоғи; 3 – найза-пичок; 4 – қайтарувчи механизм; 5 – затвор рамаси газ поршени билан; 6 – газ трубкаси ствол қопламаси билан; 7 – затвор; 8 – шомпол; 9 – ствол ости дастаси (туткич); 10 – ўқдон; 11 – асбоб-ускунали пенал.

Калашников автоматидан отиш қоидалари ва усуллари.

Калашников автоматидан отиш қоидалари

Нишоннинг пайдо бўлиши кутилаётган муҳитнинг ҳар қандай жойидан Калашников автоматидан нишонга қарата ҳар хил ҳолатлардан ўқ отиш мумкин.

Муҳитдаги шароитга ва душман ўт очишига боғлиқ равишда ўқ отиш ҳолатлари эгалланади – тик туриб, тиззалаб, ётган ҳолда ва ҳаракатланаётган ҳолатда тўхтамасдан туриб ёки қисқа тўхташ орқали. Ўт очишда қулай ҳолат хавфсизлик қоидаларига амал қилган ҳолда эгалланади.

Автоматдан ўт очишда отувчи душман кузатишидан яшириниш имконини берадиган, ўтидан сақлайдиган, ўт очиш учун яхши кўринишга эга бўлган ва қулай отишнинг усулини берадиган жойни танлаши зарур. Яққол кўзга ташланувчи маҳаллий предметларнинг яқинидан, тепалик устидан жой танлаш маслаҳат берилмайди. Ўқ отиш учун жой танлашга «Нурмухамедовга ўқ отиш жойи дарахт тагида, жангга» командаси берилади. Муҳитнинг хусусиятларига ва вазиятга қараб отувчи жангга югуриб, тезлаштирилган қадам ташлаб, қисқа чопиб ёки эмаклаб ҳаракатланади. Ҳаракатланишдан аввал автомат сақлагичга қўйилади. Ҳар бир отувчи отишнинг умумий қоидаларига амал қилган ҳолда ва ўзининг индивидуал хусусиятларини ҳисобга олиб, отиш учун қулай вазиятни эгаллаши зарур. Автоматдан ўт очиш уч қисмдан иборат бўлиб, улар отишга тайёрланишдан, ўқ отишдан ва ўқ отишни тугатишдан иборатдир.

Ўқув машғулотида ўт очишга тайёргарлик кўриш учун командалар алоҳида – алоҳида қилиб берилади, масалан: «Ўт очиш чизигига қадам бос», кейин «Ўқла», очишга тайёргарлик кўришга очиш учун ҳолатни эгаллаш ҳам киради.

Ётиб ўқ очиш ҳолатини эгаллаш учун зарур (автомат елкага ҳолатида бўлса): - ўнг қўл билан камар бироз юқорига кўтарилиб автомат елкадан чиқарилади ва чап қўл билан туширилувчи халқа ҳамда ствол қутисидан ушланади, кейин ўнг қўл билан стволни олдинга қаратган ҳолда ствол қобиғидан ушланади. Шу вақтнинг ўзида ўнг оёқ бироз ўнгрққа тўлиқ қадам ташланади. Олдинга эгилган ҳолда чап тиззага чўкилади ва чап қўлни олд томонга ерга қўйилади, кейин чап оёқ сонига таянган ҳолда ва чап қўл елка олдига суянган ҳолда чап ёнга ётилади ва тезда автомат ўқланиб қоринга ётилади, оёқнинг уч қисми ташқарига қилиниб бироз очилган ҳолда ерга қўйилади, бунда автоматнинг ствол ости дастасини чап қўл кафтига қўйилади.

2.4-МАВЗУ: ИИО ХОДИМЛАРИНИНГ ЎҚОТАР ҚУРОЛЛАРДАН ОТИШ КУРСИНИНГ МАЗМУН-МОҲИЯТИ. МАКАРОВ ПИСТОЛЕТИ ВА КАЛАШНИКОВ АВТОМАТИНИНГ ТУЗИЛИШИ, ЖАНГОВАР ХУСУСИЯТЛАРИ ВА ҚЎЛЛАНИЛИШИ ҲАМДА УЛАРНИ ТЎЛИҚСИЗ ҚИСМЛАРГА АЖАРТИШ ВА ҚАЙТА ЙИҒИШ ТАРТИБИ.

(2 соат амалий)

Машғулот режаси:

1-ўқув саволи: Пистолетни тўлиқсиз қисмларга ажратиш ва йиғиш тартиби.

2-ўқув саволи: Автоматларни тўлиқсиз қисмларга ажратиш ва йиғиш тартиби.

1-ўқув саволи: Пистолетни тўлиқсиз қисмларга ажратиш ва йиғиш тартиби.

Пистолетни қисмларга тўлиқсиз ажратиш қуйидаги тартибда амалга оширилади:

1. Даста асосидан магазинни чиқариш.
2. Сақлагич байроқчаси пастга туширилади.
3. Затворни орқага тортиб патрон бор ёки йўқлиги текширилади.
4. Тепки халқаси пастга туширилади.
5. Затвор ажратилади.
6. Қайтарувчи пружина ечилади.
7. Тепки халқаси жойига қўйилади.

Пистолетни тўлиқсиз қисмларга ажратиш

1. Дастакдан ўқдонни чиқариш:

Пистолет дастагидан ўнг қўл билан ушлаган ҳолда чап қўлнинг бош бармоғи билан ўқдон илгичи орқага итарилади, бир вақтнинг ўзида чап қўлнинг кўрсаткич бармоғи билан ўқдон қопқоғининг бўртиқ қисмидан тортилиб, ўқдон дастакдан чиқарилади. Сақлагич пастга босилиб пистолет сақлагичдан ечилади, чап қўл билан затвор орқа ҳолатга тортилиб, патрондонга қаралади ва унда патрон йўқлигига ишонч ҳосил қилинган, затвор қўйиб юборилади ҳамда пистолет хавфсиз томонга қаратилган ҳолда тепки ҳалқаси босиб юборилади.



2. Туширилувчи ҳалқани тушириш:

Пистолет дастагини ўнг қўл билан ушлаган ҳолда чап қўл билан туширилувчи ҳалқанинг олдинги қисмидан пастга тортиб туширилади, уни ихтиёрий равишда чапга ёки ўнгга оғдириб, асосга тираб қўйилади.



3. Затворни асосдан ажратиш:

Чап қўл билан затвор орқа чекка ҳолатга тортилади ва орқа қисмини биров кўтарган ҳолда унинг қайтарувчи пружина таъсирида олдинга ҳаракатланишига йўл қўйиб берилади. Затвор асосдан ажратилиб, туширилувчи ҳалқа жойига туширилади.



4. Стволдан қайтарувчи пружинани ажратиш:

Ўнг қўл билан пистолет дастагидан ушлаган ҳолда чап қўл билан қайтарувчи пружина олдинга сурилган ҳолда стволдан ажратиб олинади.



Пистолетни қисмларга тўлиқсиз ажратишдан кейин йиғиш ***тескари тартибда амалга оширилади.***

2-ўқув саволи: Автоматни тўлиқсиз қисмларга ажратиш ва йиғиш тартиби

1. Ўқдонни ажратиш:

Чап қўл билан қўндоқнинг бўйнидан ушлаган ҳолда, ўнг қўл билан ўқдон ушланади, бош бармоқ билан ўқдон қисқичини босган ҳолда ўқдоннинг пастки қисми олдинга сурилади ва ўқдон чиқариб олинади. Шундан кейин патрондонда патрон йўқлиги текширилади, бунинг учун ҳолат ўзгартиргич пастга босилиб, затвор асосининг дастаги орқага тортилади, патрондонга қаралади ва затвор асосининг дастаги қўйиб юборилади ва тепки ҳалқаси думига босилади.



2. Шомпол ва пенал анжомларини чиқариш:

Шомполнинг учи нишон асосидаги таянчдан тортиб чиқарилади ва шомпол суғуриб олинади. Қўндоқдаги уя қопқоғи бармоқ билан босилади ва бармоқ аста орқага чиқарилади. Бунда қўндоқ ичидаги пружинанинг таъсирида пенал уячадан ташқарига чиқади. Йиғиладиган қўндоқли автоматларда пенал ўқдон чўнтагида олиб юрилади.



3. Ствол қутиси қопқоғини ажратиш:

Чап қўл билан қўндоқ бўйнидан ушлаган ҳолда шу қўлнинг бош бармоғи билан қайтарувчи механизмнинг йўналтирувчи стержени бўртиғига босилади, ўнг қўл билан қопқоқ тепага кўтарилади ва ажратиб олинади.



4. Қайтарувчи механизмни ажратиш:

Автомат қўндоғи бўйнидан ушлаган ҳолда ўнг қўл билан қайтарувчи механизмнинг йўналтирувчи стержени товончаси сурилади, йўналтирувчи стерженнинг орқа қисми бироз кўтарилади ва қайтарувчи механизм затвор асоси каналидан суғуриб олинади.



5. Затвор асосини ажратиш:

Автоматни ўнг қўлда ушлашда давом этган ҳолда затвор асоси охиригача орқага тортилади ва бироз орқа қисми юқорига кўтарилиб, ствол қутисидан ажратиб олинади.



6. Затворни затвор асосидан ажратиш:

Чап кўлда затвор асоси юқорига кўтариб ушланади, затворни йўналтирувчи бўртиғи затвор асосининг фигурали қирқимидан чиқадиган ҳолатда буралиб, затвор орқага сурилади, кейин олдинга сурилиб, асосдан чиқариб олинади.



7. Газ найчасини ствол қобиғи билан ажратиш:

Автоматни чап кўлда ушлаган ҳолда газ найчаси байроқчаси вертикал ҳолатда тепага кўтарилади ва газ найчаси газ камераси оғзидан чиқариб олинади.

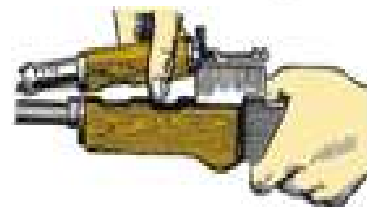

Тўлиқсиз қисмларга ажратилган автоматни йиғиш тескари тартибда амалга оширилади.

Макаров пистолети ва Калашников автоматини қисмларга ажратиш ва йиғиш бўйича вақт меъёрлари

Т/р	Меъёрлар	Шартлар	Натижалар бўйича баҳолаш (сониягача, дақиқагача)		
			Аъло	Яхши	Қониқ-ли
Макаров пистолети					
1.	Пистолетни қисмларга тўлиқсиз ажратиш	Ходим стол олдида кўллари пастга туширилган ҳолда пистолет дастасига ўқдон жойлаштирилган ва стол устига қўйилган	7 сония- гача	8 сония- гача	9 сония- гача
2.	Қисмларга тўлиқсиз ажратилган пистолетни йиғиш	Ходим стол олдида кўллари пастга туширилган ҳолда пистолет қисмлари стол устида жойлашган	9 сония- гача	10 сония- гача	11 сония- гача
3.	Патронларни ўқдонга жойлаштириш	Ходим стол олдида кўллари пастга туширилган ҳолда 8 та патрон сочилган ҳолда бўлади	16 сония- гача	18 сония- гача	20 сония- гача
4.	Пистолетни қисмларга тўлиқ ажратиш ва қайта йиғиш	Ходим стол олдида кўллари пастга туширилган ҳолда пистолет дастасига ўқдон жойлаштирилган ва стол устига қўйилган	8 дақиқа -гача	10 дақиқа -гача	12 дақиқа -гача

Калашников автомати					
5.	Автоматни қисмларга тўлиқсиз ажратиш	Ходим стол олдида қўллари пастга туширилган ҳолда автоматга ўқдон жойлаштирилган, пенал ажратил-майди	16 сония-гача	20 сония-гача	24 сония-гача
6.	Қисмларга тўлиқсиз ажратилган автоматни йиғиш	Ходим стол олдида қўллари пастга туширилган ҳолда автомат қисмлари стол устида жойлашган	30 сония-гача	35 сония-гача	40 сония-гача
7.	Патронларни ўқдонга жойлаштириш	Ходим стол олдида қўллари пастга туширилган ҳолда 30 та патрон сочилган ҳолда бўлади	35 сония-гача	40 сония-гача	45 сония-гача

Мустақил тайёргарлик учун топширик:

1. Ўзбекистон Республикаси ИИВнинг 2022 йил 22 сентябдаги “Ички ишлар органлари ходимларининг хизмат, жанговар, жисмоний ва ахлоқий-психологик тайёргарлигини ташкиллаштириш тўғрисида”ги 383-сонли буйруғининг ўқ отиш курси бўлимини ўрганиш.

2. Ўқ отиш курси бўйича меъёрларни ўқиб ўрганиш.

3. ИИВнинг 383-сонли буйруғининг отиш машқларини конспектлаштириш.

4. Макаров пистолетини тўлиқ қисмларга ажратиш ва қайта йиғиш тартибини ўрганиб келиш.

Назорат саволлари

1. Ички ишлар органлари қуроллантириладиган ўқотар қурол ва унинг ўқдорилари турларининг рўйхати ким томонидан тасдиқланади?

2. Макаров пистолетининг асосий қисмларини айтиб беринг?

3. Табель қуроли қайси тартибда олиб юрилади?

4. Ўқотар қуролни доимий олиб юриш ва сақлашга эҳтиёж бўлмаганда қайси тартибда сақланади?

5. Макаров пистолетининг жанговар хусусиятларини айтиб беринг?

6. Калашников автоматининг асосий қисм ва механизмларини айтиб беринг?

7. 30 дона Калашников автоматининг патронларини ўқдонга жойлаштириш бўйича белгиланган вақт меъёрларини айтиб беринг?

8. Макаров пистолетининг зарбдор тепки механизмига қайси деталлар киришини айтиб беринг?

9. Калашников автоматининг жанговар хусусиятларини айтиб беринг?

10. Калашников автоматини тўлиқсиз қисмларга ажратиш ва қайта йиғиш бўйича вақт меъёрларини айтиб беринг?

2.5-МАВЗУ: МАКАРОВ ПИСТОЛЕТНИ ВА КАЛАШНИКОВ АВТОМАТИДАН ЭЛЕКТРОН ТИРДА АМАЛИЙ ЎҚ ОТИШ.

Машғулот режаси:

1-ўқув саволи: Пистолетдан отиш қоидалари ва усуллари, электрон тирда амалий ўқ отиш.

2-ўқув саволи: Калашников автоматидан отиш қоидалари ва усуллари, электрон тирда амалий ўқ отиш.

1-ўқув саволи: Пистолетдан отиш қоидалари ва усуллари, электрон тирда амалий ўқ отиш.

Пистолетдан ўқ отиш қоидалари

Отиш учун жой танлаш. Пистолет билан қуролланган ҳарбий хизматчи жангда вазиятни ҳисобга олган ҳолда, мустақил равишда ўт очади.

Ўқ отиш нишонни қисқа муддатда маҳв этиш имконини берадиган ҳар қандай жойдан ва ҳар қандай ҳолатда амалга оширилади.

Жангда пистолетдан ўқ отиш учун жой мустақил танланади. Танлашда вазият ва ҳудуднинг хусусиятлари ҳисобга олинади. Танланган жой отиш учун қулай ва душман ўқидан ҳимояланган бўлиши керак.

Отиш учун нишонни танлаш. Жангда пистолетдан отиш учун нишон қилиб, очиқликда жойлашган, тўсатдан пайдо бўлувчи ёки ҳаракатланувчи душманнинг аскар ва офицерлари танланади. Нишонни танлашда унинг муҳимлиги, яқинлиги ва қулайлигига эътибор қаратилади.

Мўлжалга олиш нуқтасини танлаш. Мўлжални ишончли маҳв этиш учун нишонгача бўлган масофани ва қуйидаги жадвалга асосланиб, траекториянинг кўтарилиш катталигини ҳисобга олиш зарур.

Пистолетдан ўқ отиш усуллари

Пистолетдан отиш тик туриб, тиззалаган ҳолда, ётиб ва қўлга таянган ҳолда амалга оширилади. Отишни барча усуллардан фойдаланиб, тез ва нишонни кўздан қочирмасдан амалга ошириш зарур.

Пистолетдан ўқ отиш қуйидаги усуллардан иборат:

- отишга тайёрланиш (пистолетни ўқлаш, ўқ отиш ҳолатини эгаллаш);
- ўқ отишни амалга ошириш (мўлжалга олиш, тепкини қўйиб юбориш);
- ўқ отишни тугаллаш (тепки думига босишни тўхтатиш, сақлагични ёпиш, пистолетни ўқсизлантириш).

Жангда пистолетдан мустақил равишда ўт очилади. Ўқув машғулотида ҳар хил ҳолатда отишга командалар берилади.

Масалан: «Югуриб ўтувчига қарата, ётган ҳолда (тиззалаб, тик турган ҳолда) – ўт оч». Бу команда бўйича кўрсатилган ҳолат эгалланади, сақлагич байроқчаси пастга босилади, мўлжалга олиниб, ўзини ўзи жанговарлаш орқали ўқ отилади.

Ўқ отувчи нишонга энг аниқ тегишини ва қулай ҳаракатланишини таъминловчи ўқ отиш усуллари бажариш учун ҳар бир ҳарбий хизматчи ўз индивидуал хусусиятларидан келиб чиққан ҳолда ўқ отиш учун энг қулай ва барқарор ҳолатни билиб олиши, бунда пистолет дастаси қўлда бир хилда туришига ва гавда, қўл ва оёқлар энг қулай ҳолатда бўлишига эришиш лозим.

Турган ҳолда, икки қўллаб ушлаганда ўқ отиш учун туриш ҳолати.

Фронтал туриш (“а” ҳолати):

- Оёқлар елка кенглигида қўйилади;
- Қурол ўнг (чап) қўл билан, чап (ўнг) қўл билан қуролнинг дастак қисмидан маҳкамланиб ушланади;
- Қўллар тирсак бўғимларида эгилмайди;
- Қурол кўзлар баландлигида, елкалар бўш ҳолатда бўлади.

Вертикал туриш (“б” ҳолати):

- Оёқлар елка кенглигида, тана нишонга нисбатан ёнбошлаб турилади;
- Қурол ушлаган қўлнинг тирсак бўғими эгилмайди;
- Қурол ушламан қўл ходимнинг бел қисмининг орқа томонига ёки белига қўйиш;
- Агар қурол чап қўлда бўлса нишон чап кўз билан мўлжалланади, ўнг қўлда бўлганда ўнг кўз билан мўлжалланади.

Жанговар туриш (“в” ҳолати):

- Чап (ўнг) оёқ олдинда, ўнг (чап) оёқ орқада;
- Қурол ўнг (чап) қўл билан, чап (ўнг) қўл билан қуролнинг дастак қисмидан маҳкамланиб ушланади;
- Қуролни ушлаб турган қўл олдинда, тирсак бўғимида эгилмаган ҳолатда бўлади.

Ўқ отиш учун туриш ҳолатлари нотўғри танланган (“г” – “д” ҳолатлар)

Ўқ отишга тайёрланиш

Отишга тайёргарлик кўришда “Ўқла” командаси бўйича қуйидагилар бажарилиши зарур:

- пистолетни ғилофдан чиқариш;
- пистолет дастагидан ўқдонни чиқариш;
- пистолетни ғилофга жойлаш;

- ўқдонга патронларни жойлаш;
- ўнг қўл билан пистолетни ғилофдан чиқариб, ўқдонни дастакка жойлаш;
- сақлагични пастга тушириб, ўқлагични орқага тортиб қўйиб юбориш;
- сақлагични юқорига кўтариб ёпиш ва пистолетни ғилофга жойлаш.

Тик турган ҳолда пистолетдан ўқ отиш ҳолатини эгаллаш учун:

- ярим чапга бурилиб, ўнг оёқ нишон йўналишида елка кенглигида олдинга қўйилади, бунда гавда оғирлиги икки оёққа тенг тушиши керак;
- пистолет ғилофдан чиқарилади;
- пистолет стволини осмонга қаратиб ўнг қўл кафти даҳан баландлигини сақлаган ҳолда ўнг кўз баландлигида ушланади;
- чап қўл эркин туширилган ёки белгининг орқа томонига қўйилган бўлиши керак;
- сақлагич ечилади; тепки жанговар ҳолатга келтирилади; пистолет юқорида келтирилганидек ушланади.

Тиззалаган ҳолда ўқ отиш ҳолатини эгаллаш учун:

- чап оёқни орқага қўйиб тиззага чўккаланади, бунда чап оёқнинг учи ўнг оёқнинг товони тўғрисида жойлашиши керак;
- зудлик билан чап оёқ тиззасини ерга қўйиб, товон қисмига ўтирилади;
- ўнг оёқнинг учи нишон томонга қаратилган ҳолда бўлиши ва тизза қисми имкон қадар тик бўлиши керак;
- пистолет ғилофдан чиқарилади;
- сақлагич ечилади; тепки жанговар ҳолатга келтирилади; пистолет юқорида келтирилганидек ушланади.

Ётган ҳолда отиш ҳолатини эгаллаш учун:

- ўнг оёқ тўлиқ олдинга бир қадам қўйиб, бироз ўнгроққа ташланади;
- олдинга энгашган ҳолатда чап тизза ерга қўйилга ҳолатда ўтирилади, бунда чап қўлнинг бармоқларини ўнг томонга қаратган ҳолда танадан олдинга ташланади;
- чап қўл билан ерга таянган ҳолда нишон йўналишида чап томонга ётилади ва тезлик билан ўнг томонга бурилиб қоринга ётилади;
- оёқлар товони ичкарига қараган ҳолда бироз очилади;
- пистолет ғилофдан чиқарилади, сақлагичдан ечилади, тепки жанговар ҳолатга келтирилади.

Ўқ отиш отиш ҳолатини эгалаш

1	Таянч билан	Таянчсиз
2	Оёқларни туриши	Барқарорлик учун оёқлар элка кенглигида
3	Позиция Оғирлик маркази	Нишон томонга эгилиш
4	Этакчи қўл	Пистолет дастагини ушлаб, курсаткигич бармоғи халка туширгич ташқарисида ўт очишга тайёр булгунга қадар.
5	Бошқариладиган қўл	Бармоқлар этакчи қўлнинг бармоқлари устига қўйилган, бош бармоғи олдинга йўналтирилган
6	Отувчининг тана бурчаги	Отувчининг тана текислиги нишон чизигига тахминан 90 градус

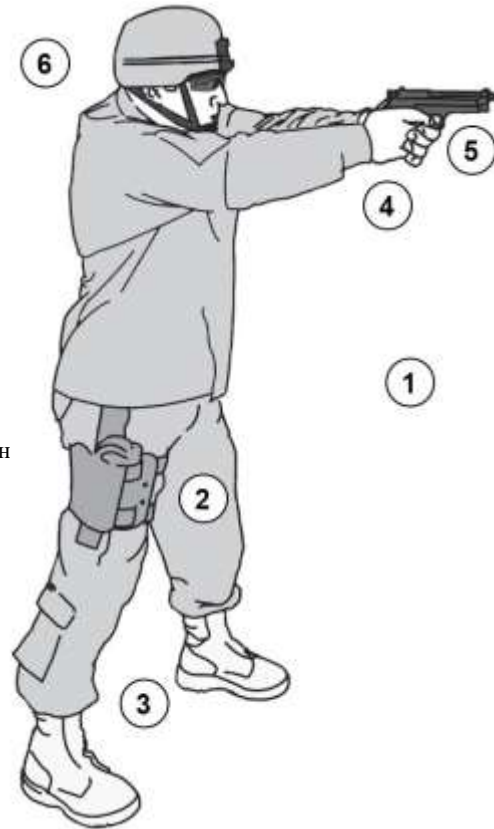

Нишонни мўлжалга олиш қоидалари

Ўқ отиш тайёргарлиги машғулотларида керакли ва самарали натижаларга эришиш учун пистолетдан ўқ отиш вақтида нишонни тўғри мўлжалга олиш ва уни ишончли забт этиш жуда муҳим ўрин эгаллайди.

Мўлжалга олиш учун чап қўз қисилади, ўнг қўз билан эса мўлжаллагич тирқиши орқали мушкага қаралади, бунда мушка тирқишнинг ўртасида кўриниши, унинг чўққиси эса мўлжаллагич планкаси ўрқачларининг юқори қирраси билан тенг туриши, яъни тўғри мушка олиниши керак.

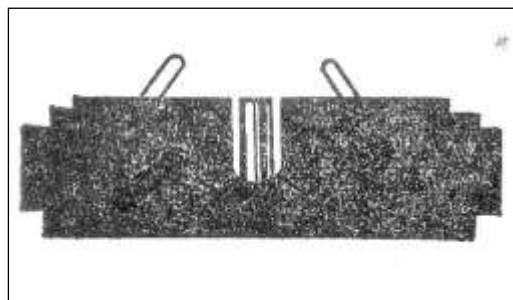

Тўғри мушка

Нафас чиқариш пайтида уни тўхтатиб, тирсакларни, керак бўлса гавда ва оёқларни суриш орқали тўғри мушка мўлжалга олиш нуқтасига рўпара қилинади, айти вақтда ўнг қўл курсаткич бармоғининг биринчи бўғини билан тепки илгаги босилади.

Мўлжалга олиш вақтида мўлжаллагич планкасининг ўркачи горизонтал ҳолатда бўлиши кузатиб турилади.

Мўлжалга олишда хатолар

НОТЎҒРИ



Кичкина мушка



Катта мушка

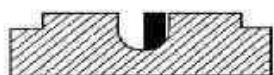

Мушка ўнг томонга оғиб кетган



Мушка чап томонга оғиб кетган



Ўқлар пастрга кетади



Ўқлар тепага кетади



Ўқлар ўнга кетади



Ўқлар чапга кетади

ТЎҒРИ



Тепки ҳалқасини босиш.



Тепки ҳалқасига тўғри босиш:

- тепки ҳалқасига бармоқнинг биринчи бўғими билан босиш жараёни;
- нишонни тўғри мўлжалга олиш, тепки ҳалқасини бармоқнинг биринчи бўғини билан босиш ва нишонни аниқ забт этиш ҳолати.

Пистолетни қўлда ушлаш ҳолатлари.



НОТЎҒРИ



ТЎҒРИ



ТЎҒРИ

- а) чап қўлнинг бош бармоғи затвор йўналишига чиқиб кетган, бундай ҳолатда бош бармоққа жиддий шикаст етиши мумкин;
- б) чап қўл билан дастакни пастидан ушлаган ҳолда, ўнг қўлни маҳкамлаб туриш;
- в) қуролни силтанишини камайтириш мақсадида чап қўлнинг кўрсаткич бармоғи тушириладиган ҳалқа остидан ушлаб туриш.

Бошланғич отиш машқи.

Ҳаракатланмайдиган нишонларга турли масофалардан отиш (таълим муассасаларининг бошланғич ҳарбий тайёргарликдан ўтаётган 1-босқич курсант (тингловчи)лари ҳамда хизмат стажси бир йилдан кам бўлган ходимларнинг бошланғич тайёргарлиги учун).

Нишон: кўз баландлигида ўрнатилган спорт нишон (2-спорт нишони).

Нишонгача масофа: 5, 10, 15 метр (машғулот раҳбари кўрсатмаси бўйича).

Ўқ-дорилар сони: 3 дона патрон.

Отишга ажратилган вақт: чегараланмаган.

Отиш ҳолати: тик турган ҳолда икки (бир) қўлдан.

Баҳолаш: “аъло” – 21 балл;

“яхши” – 18 балл;

“қониқарли” – 15 балл.

Машқ бажаришнинг ўзига хос хусусиятлари: Машғулот раҳбари отувчиларнинг амалий кўникмаси ва тайёргарлик даражасидан келиб чиқиб, нишонгача бўлган масофани (5, 10, 15 метр) мустақил тарзда белгилайди.

Машқни бажариш тартиби

Отувчи смена машғулот раҳбарининг командасига биноан ўт очиш маррасига сафланади. “Ўқла!” командасидан кейин пистолет дастасига ўқдонни ўрнатиб, қурол сақлагичини жанговар ҳолатга келтиради ва затворни

тортиб қўйиб юбориб, патронни патрондонга киритади. Сўнгра қуролни сақлагичга қўйиб, тик туриб икки (бир) қўлдан отиш ҳолатини эгаллайди ҳамда ўқ отишга тайёрлик ҳақида машғулот раҳбарига ахборот беради. Машғулот раҳбари отувчи сменага нишонгача ўзи белгилаган (5, 10, 15 метрли) маррада “Ўт оч!” командасини беради. Отувчи смена қуролни сақлагичдан ечиб, тепкини жанговар ҳолатга келтириб, машғулот раҳбарининг кузатуви остида нишонга қарата уч маротаба ўқ узадилар.

Машғулот раҳбари отувчиларнинг барчаси отишни тугатганларидан сўнг, “Тўхта!”, “Қуроллар ўқсизлантирилсин, кўриқка!” командасини беради. Отувчилар пистолет дастасидан ўқдонни чиқариб, пистолетни ўнг қўлда, ўқдонни чап қўлда ушлаган ҳолда машғулот раҳбарига кўрсатадилар.

1-отиш машқи (ўқув).

Кундузи аниқ нишонга олиш ва ҳаракатланмайдиган нишонга отишни ўрганиш

Нишон: кўз баландлигида ўрнатилган айланали кўкрак баробар шакл (4-нишон).

Нишонгача масофа: 20 метр.

Ўқ-дорилар сони: назорат отишни бажариш учун – 3 дона;
синов отишни бажариш учун – 3 дона.

Отишга ажратилган вақт: чегараланмаган.

Отиш ҳолати: тик турган ҳолда икки (бир) қўлдан.

Баҳолаш: “аъло” – 25-30 балл;
“яхши” – 21-24 балл;
“қониқарли” – 18-20 балл.

Машқ бажаришнинг ўзига хос хусусиятлари: йиғилган баллар шаклга теккан ўқлар сонига қараб аниқланади ҳамда назорат ёки синов отиш машқининг энг яхши натижаси бўйича ҳисобланади.

Машқни бажариш тартиби

Отувчи смена машғулот раҳбарининг командасига биноан ўт очиш маррасига сафланади. “Ўқла!” командасидан кейин пистолет дастасига ўқдонни ўрнатиб, қурол сақлагичини жанговар ҳолатга келтиради ва затворни тортиб қўйиб юбориб, патронни патрондонга киритади. Сўнгра қуролни сақлагичга қўйиб, тик туриб икки (бир) қўлдан отиш ҳолатини эгаллайди ҳамда ўқ отишга тайёрлик ҳақида машғулот раҳбарига ахборот беради. Машғулот раҳбарининг “Ўт оч!” командасидан сўнг, отувчилар қуролни сақлагичдан ечиб, тепкини жанговар ҳолатга келтирадилар ва машғулот раҳбарининг кузатуви остида нишонга қарата 3 маротаба ўқ узадилар.

Машғулот раҳбари отувчиларнинг барчаси отишни тугатганларидан сўнг, “Тўхта!”, “Қуроллар ўқсизлантирилсин, кўриқка!” командасини

беради. Отувчилар пистолет дастасидан ўқдонни чиқариб, пистолетни ўнг қўлда, ўқдонни чап қўлда ушлаган ҳолда машғулот раҳбарига кўрсатадилар.

2-отиш машқи (назорат).

Чекланган вақтда кундузи ва тунда ҳаракатсиз нишонларга жойдан туриб ўқ отишни ўрганиш.

Нишон: кўз баландлигида ўрнатилган кўкрак баробар шакл (4-нишон).

Нишонгача масофа: 15 метр.

Ўқ-дорилар сони: 3 дона (қурол мўлжалини текшириш учун 3 дона кўшимча патрон берилиши мумкин).

Отишга ажратилган вақт: кундузи 8 сония, тунда 12 сония.

Отиш ҳолати: тик турган ҳолда икки (бир) қўлдан.

Баҳолаш: “аъло” – нишонга 3 та ўқ тегса;

“яхши” – нишонга 2 та ўқ тегса;

“қониқарли” – нишонга 1 та ўқ тегса.

Машқни бажариш тартиби

Отувчи смена машғулот раҳбарининг командаси билан ўт очиш маррасига чиқиб, ўқдонни пистолет дастасига ўрнатиб, пистолетни ғилофга солиб, ғилофни ёпганларидан сўнг, машқ бажаришга тайёрлиги ҳақида ахборот берадилар. Отувчиларнинг тайёрлиги текширилгач, машғулот раҳбари “**Ўт оч!**” командасини бериб, секундомерни ишга туширади. Бу команда билан отувчилар ғилофдан пистолетни олиб, сақлагични жанговар ҳолатга келтирадилар ва затворни тортиб қўйиб юбориб, патронни патрондонга киритадилар ҳамда машғулот раҳбарининг назорати остида нишонга қарата тезкорлик билан уч маротаба ўқ узадилар.

Вақт тугагач, машғулот раҳбари секундомерни тўхтатиб, “**Тўхта!**”, “**Қуроллар ўқсизлангирилсин, кўрикка!**” командасини беради. Отувчилар пистолет дастасидан ўқдонни чиқариб, пистолетни ўнг қўлда, ўқдонни чап қўлда ушлаган ҳолда машғулот раҳбарига кўрсатадилар.

2-ўқув саволи: Калашников автоматидан отиш қоидалари ва усуллари, электрон тирда амалий ўқ отиш.

Калашников автоматидан отиш қоидалари

Нишоннинг пайдо бўлиши кутилаётган муҳитнинг ҳар қандай жойидан Калашников автоматидан нишонга қарата ҳар хил ҳолатлардан ўқ отиш мумкин.

Муҳитдаги шароитга ва душман ўт очишига боғлиқ равишда ўқ отиш ҳолатлари эгалланади – тик туриб, тиззалаб, ётган ҳолда ва ҳаракатланаётган ҳолатда тўхтамасдан туриб ёки қисқа тўхташ орқали. Ўт очишда қулай ҳолат хавфсизлик қоидаларига амал қилган ҳолда эгалланади.

Автоматдан ўт очишда отувчи душман кузатишидан яшириниш имконини берадиган, ўтидан сақлайдиган, ўт очиш учун яхши кўринишга эга бўлган ва қулай отишнинг усулини берадиган жойни танлаши зарур. Яққол кўзга ташланувчи маҳаллий предметларнинг яқинидан, тепалик устидан жой танлаш маслаҳат берилмайди. Ўқ отиш учун жой танлашга «Нурмухамедовга ўқ отиш жойи дарахт тагида, жангга» командаси берилади. Муҳитнинг хусусиятларига ва вазиятга қараб отувчи жангга югуриб, тезлаштирилган қадам ташлаб, қисқа чошиб ёки эмаклаб ҳаракатланади. Ҳаракатланишдан аввал автомат сақлагичга қўйилади. Ҳар бир отувчи отишнинг умумий қоидаларига амал қилган ҳолда ва ўзининг индивидуал хусусиятларини ҳисобга олиб, отиш учун қулай вазиятни эгаллаши зарур. Автоматдан ўт очиш уч қисмдан иборат бўлиб, улар отишга тайёрланишдан, ўқ отишдан ва ўқ отишни тугатишдан иборатдир.

Ўқув машғулотларида ўт очишга тайёргарлик кўриш учун командалар алоҳида – алоҳида қилиб берилади, масалан: «Ўт очиш чизиғига қадам бос», кейин «Ўқла», отишга тайёргарлик кўришга отиш учун ҳолатни эгаллаш ҳам киради.

Ётиб ўқ отиш ҳолатини эгаллаш учун зарур (автомат елкага ҳолатида бўлса): - ўнг қўл билан камар бироз юқорига кўтарилиб автомат елкадан чиқарилади ва чап қўл билан туширилувчи халқа ҳамда ствол қутисидан ушланади, кейин ўнг қўл билан стволни олдинга қаратган ҳолда ствол қобиғидан ушланади. Шу вақтнинг ўзида ўнг оёқ бироз ўнгроққа тўлиқ қадам ташланади. Олдинга эгилган ҳолда чап тиззага чўкилади ва чап қўлни олд томонга ерга қўйилади, кейин чап оёқ сонига таянган ҳолда ва чап қўл елка олдига суянган ҳолда чап ёнга ётилади ва тезда автомат ўқланиб қоринга ётилади, оёқнинг уч қисми ташқарига қилиниб бироз очилган ҳолда ерга қўйилади, бунда автоматнинг ствол ости дастасини чап қўл кафтига қўйилади.

Автоматдан ўқ отиш усуллари

Автоматдан ўқ отишни нишон кўринадиган, душманнинг пайдо бўлиши кутилаётган йўналишларга қарата, ҳар хил ҳолатларда ва ҳар қандай жойдан туриб, амалга ошириш мумкин.

Бир жойдан туриб ўқ отишда автоматчи ётиб, тик туриб ёки тиззалаган ҳолда ўқ отиш ҳолатини эгаллаши мумкин.

Ҳаракатланаётганда автоматчи юра туриб ёки қисқа тўхтаб ўт очиши мумкин.

Бронетранспортёр, автомобиль, танк ва десант ташлаш воситаларидан туриб ўт очишда автоматчи ўзига қулай ва хавфсиз ҳолатни эгаллайди.

Автоматчи жанговар вазиятларда ўқ отиш учун жойни бўлинма командирининг буйруғига биноан ёки мустақил равишда эгаллайди. Буйруқда ўқ отиш учун жой, жиҳозлаш учун вақт, отиш учун ҳолат, отиш сектори кўрсатилиши мумкин.

Отиш учун жойни кўриниш қулай бўлган ва душманнинг кузатувидан ҳамда ўтидан ҳимояланган жойдан танлаш зарур.

Ўқ отиш учун жой вазиятдан келиб чиққан ҳолда, траншеядан, окопдан, снаряд воронкасида, ариқдан, тўнка ёки тош орқасидан танланиши мумкин. Аҳоли пунктида ўқ отиш учун жой бино деразасидан, чордоқдан ва қурилиш пойдеворидан танланади.

Отиш учун жойни алоҳида ажралиб турган маҳаллий предметлар ёнидан, шунингдек баландлик тепасидан танламаслик керак.

Отиш учун олдиндан жой тайёрлаш чоғида ўқни белгиланган сектор ёки йўналишда отиш мумкинлигини текшириш зарур, бунинг учун автомат кетма-кет турли маҳаллий нарсаларга йўналтирилади. Ўқ отиш қулай бўлиши учун автомат ствол ости қопламаси остига таянч тайёрлаб қўйиш лозим.

Вазиятдан келиб чиққан ҳолда, автоматчи жангда тезлаштирилган қадам билан, қисқа югуриб ёки эмаклаб ҳаракатланади.

Югуриб, тезлаштирилган қадам билан ва қисқа югуриб ҳаракатланишда автомат бир ёки икки қўлда қулай қилиб ушланади.

Эмаклаб ҳаракатланишда автомат тасмасининг олдинги қисмидан ушланади.

Ўқ отиш топшириқларини муваффақиятли бажариш учун автоматчи ўқ отиш усулларини мукамал эгаллаган бўлиши лозим.

Ҳар бир автоматчи, ўқ отиш усулларини бажаришнинг умумий қоидаларига риоя этган ва ўзининг индивидуал хусусиятларини ҳисобга олган ҳолда, ўқ отиш учун энг қулай ва барқарор ҳолатни ишлаб чиқиши ва қўллаши, бунда боши, гавдаси, қўл-оёқлари бир хилда туришига эришиши зарур.

Автоматдан ўқ отиш – отишга тайёргарлик кўриш, ўқ отишни амалга ошириш ва ўқ отишни тўхтатишдан иборат.

Отишга тайёргарлик кўриш

Автоматчи отишга команда бўйича ёки мустақил равишда тайёргарлик кўради. Ўқув машғулотларида отишга тайёргарлик кўришда команда алоҳида-алоҳида берилади, масалан: «**Ўт очиш маррасига, қадам – бос**», кейин «**Ўқла**». Агар керак бўлса, «Ўқла» командасидан олдин ўқ отиш ҳолати кўрсатилади.

Отишга тайёргарлик кўриш – отиш учун қулай ҳолатни эгаллаш ва автоматни ўқлашдан иборат.

Ётиб ўқ отиш ҳолатини эгаллаш учун қуйидагилар зарур:

1) агар автомат «**тасмада**» ҳолатида бўлса. Ўнг қўлни тасма бўйлаб бироз юқорига кўтариш ҳамда автоматни елкадан еча туриб, чап қўл билан тепки ҳалқаси ва ствол қутисидан ушлаб олиш, сўнгра автоматни ствол қопламаси ва стволости дастасидан ўнг қўл билан ушлаган ҳолда стволнинг оғзини олдинга қаратиб ушлаш керак. Айни вақтда ўнг оёқ билан олдинга ва бироз ўнгга тўлиқ қадам ташланади. Олдинга эгилиб, чап тиззага чўкилади ва чап оёқ бармоқлари ўнгга қаратилган ҳолда бироз олдинга ерга қўйилади; сўнгра аввал чап оёқ сони, кейин чап қўл билагига таяниб, чап ёнбошга ётилади ҳамда тезда қоринга ўгирилади, бунда оёқ учлари ташқарига қаратилган ҳолда елка кенглигида ажратиб ташланади; бунда автомат стволости дастаси чап қўл кафтига қўйилади.

2. Агар автомат «**кўкракка**» ҳолатида бўлса. Автомат чап қўл билан пастдан ствол қопламаси ва стволости дастасидан ушланади ҳамда бироз олдинга ва юқорига кўтарилган ҳолда, ўнг қўл тасма остидан чиқарилади, сўнгра тасма бош орқали ташланиб, автомат ўнг қўл билан ствол қопламаси ва стволости дастасидан оғзи олдинга қаратиб ушланади. Бундан кейинги ҳаракат автомат «**тасмада**» бўлган ҳолдагидек бажарилади.

Тиззалаб ўқ отиш ҳолатини эгаллаш учун: автомат ўнг қўл билан оғзини олдинга қаратган ҳолда ствол қопламаси ва стволости дастасидан ушланади, айти вақтда ўнг оёқ орқага сурилиб, ўнг тиззага чўкилади ва пойафзал пошнасига ўтирилади; бунда чап оёқ болдири тик ҳолатда қолиши, сонлар эса деярли тўғри бурчак ҳосил қилиши керак. Автомат стволости дастаси билан чап қўлга олинади ва нишон томонга йўналтирилади.

Тик туриб ўқ отиш ҳолатини эгаллаш учун:

1. Агар автомат «**тасмада**» ҳолатида бўлса. Нишон йўналишига нисбатан бироз ўнгга бурилиб, чап оёқ тахминан елка кенглигида чапга сурилади, бунда гавда оғирлиги иккала оёққа тенг тақсимланиб, қулай ҳолат танланади. Айти вақтда, ўнг қўлни тасма бўйлаб бироз юқорига кўтариб, автомат елкадан ечиб олинади ҳамда чап қўл билан пастдан стволости дастаси ва ствол қопламасидан ушланиб, ствол оғзи тезда олдинга, нишон томонга йўналтирилади.

2. Агар автомат «**кўкракка**» ҳолатида бўлса. Чап қўл билан автомат пастдан стволости дастаси ва ствол қопламасидан ушланиб, бироз олдинга ва юқорига кўтарилган ҳолда, ўнг қўл тасма остидан чиқарилади, сўнгра тасма бош узра ўтказилади. Айти вақтда ярим айлана ўнгга бурилиб, чап оёқ ўнгига яқинлаштирилмасдан чапга тахминан елка кенглигида автоматчига қулай ҳолатда сурилади ҳамда автомат стволининг оғзи тезда олдинга, нишон томонга қаратилади.

«**Кўкракка**» ҳолатидаги автомат билан ўқ отиш ҳолатини эгаллашда тасмани бўйиндан ечмасликка, балки ундан автоматни ўқ отиш пайтида мустаҳкамроқ ушлаш учун фойдаланишга рухсат берилади.

Автоматни ўқлаш учун қуйидагилар зарур:

- автомат стволости дастасидан чап қўл билан ушлаган ҳолда, ўнг қўл билан автоматга ўқланган магазин ўрнатилади;
- ўтказгич автоматик тарздаги ўт очиш (АВ) ҳолатига қўйилади;
- ўнг қўл билан затвор рамаси охиригача орқага тортилади ва қўйиб юборилади;
- агар дарҳол ўт очиш кутилмаётган ва «**Ўт оч!**» командаси берилмаган бўлса, автомат сақлагичга қўйилади ҳамда ўнг қўл пистолет дастасига кўчирилади.



Автомат сақлагичга қўйилган

Автоматни ўқлашдан аввал магазинга патронлар солинмаган ёки ўқ отиш чоғида патронлар сарфланиб бўлган тақдирда магазинни ўқлаш керак бўлади.

Магазинни ўқлаш учун у оғзи юқорига, бўртган томони эса чапга қаратилган ҳолда чап қўлда ушланади, ўнг қўлда эса патронлар ўқи жимжиллоққа қаратилган ҳолда ушланади, бунда гильза туби бош ва кўрсаткич бармоқлардан бироз кўтарилиб туриши керак. Магазин бироз чапга оғдириб ушланади, патронларни гильзасининг туби магазиннинг орқа деворчасига қаратилган ҳолда бош бармоқ билан босилиб, битта-биттадан ён деворчалар букиклари остига жойланади.



Қўндоғи букиладиган автоматни ўқ отишга тайёрлашда ўқлашдан олдин қўндоғи ростланади. Бунинг учун, автомат елка таянчи ва стволости дастасидан чап қўл билан, пистолет дастасидан эса ўнг қўл билан ушланган ҳолда, ўнг қўл бош бармоғи билан фиксатор қалпоқчаси босилади, чап қўл билан тягалар бироз пастга букилади. Шундан сўнг чап қўл билан автомат стволости дастаси ва ствол қопламасидан ушланган ҳолда, ўнг қўл билан тягалар орқага, яъни қўндоқ фиксаторлари билан очилган ҳолда мустаҳкамлангунига қадар, ростланади ҳамда елка таянчи тягаларга нисбатан тик ҳолда қўйилади.

Ўқ отишни амалга ошириш

Автоматдан ўт очиш, қўйилган вазифа ёки вазиятдан келиб чиққан ҳолда, команда бўйича ёки мустақил равишда амалга оширилади.

Ўт очишга команда берилганида ким отиши, қайси нишонга отиши, қайси мўлжалга қўйиши ва мўлжалга олиш нуқтаси кўрсатилади. Масалан:

«Фалончи (ёки фалон автоматчи), кузатувчига қарата, тўрт, нишон тагига – ўт оч», «Бўлинма, колоннага қарата, беш, белига – ўт оч».

300 м гача масофадаги нишонларга отишда мўлжал ва мўлжалга олиш нуқтаси кўрсатилмаслиги мумкин. Масалан: «Автоматчилар, хужум қилаётган пиёдаларга – ўт оч». Бу команда бўйича автоматчи мўлжални уч ёки «П» га қўяди, мўлжалга олиш нуқтасини эса мустақил равишда танлайди.

Ўқ отишни амалга ошириш мўлжаллагич ва ўтказгични ўт очишнинг талаб қилинаётган турига ўрнатиш, қўндокни елкага тираш, мўлжал олиш, тепкини босиш ҳамда ўқ отиш пайтида автоматни ушлаб туришни қамраб олади.

Мўлжаллагични ўрнатиш учун автомат гавдага яқинлаштирилиб, ўнг қўлнинг бош ва кўрсаткич бармоқлари билан хомутча зашчёлкаси сиқилади ҳамда хомутчанинг олд чеккаси мўлжаллагич планкасининг тегишли рақами остидаги чизикқа тўғри келгунича сурилади.

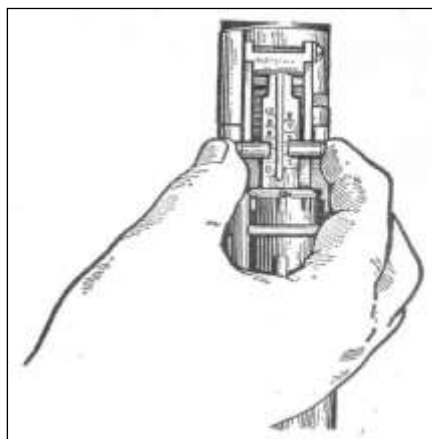

Мўлжални ўрнатиш

Ўтказгични тегишли ўқ отиш турига ўрнатиш учун ўнг қўл бош бармоғи билан ўтказгич бўртиғини босган ҳолда, ўтказгич пастга бурилади: биринчи шик этган товуш – автоматик тарзда ўқ отиш ҳолатига (АВ), иккинчи шик этган товуш эса якка тартибда ўқ отиш (ОД) ҳолатига ўтганини билдиради.

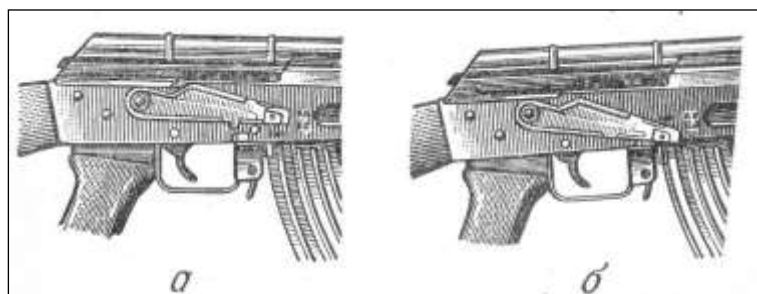

Ўтказгични зарур ўқ отиш турига қўйиш: а – автоматик тарзда ўқ отиш учун; б – битталаб ўқ отиш учун

Автоматни елкага тираш учун автомат чап қўл билан стволости дастаси ёки магазинидан, ўнг қўл билан эса пистолет дастасидан ушланган ҳолда,

нишонни кўздан қочирмай қўндоқ елкага босилади. Бунда елка қўндоқнинг бутун орқа томони жипс турганлигини ҳис қилиши керак. Сўнгра ўнг қўл кўрсаткич бармоғининг биринчи бўғини тепки илгагига қўйилади.

Бошни бироз олдинга эгиб, аммо бўйинни зўриқтирмай ўнг юз қўндоққа тиралади. Бунда тирсаклар:

– **окопдан ташқарида ётиб ўқ отишда** ерга энг қулай ҳолатда, тахминан елка кенглигида қўйилиши;



Окопдан ташқарида ётган ҳолда ўқ отиш

– **окопдан ташқарида тиззалаб ўқ отишда** чап қўл тирсаги чап оёқ тиззаси яқинидаги юмшоқ тўқимага қўйилади ёки тиззадан бироз пастроққа туширилади, ўнг қўл тирсаги эса тахминан елка баландлигида қўтарилади;



Окопдан ташқарида тиззалаб ўқ отиш

– **окопдан ташқарида тик туриб ўқ отишда**, агар автомат магазинидан ушланган бўлса, чап қўл тирсаги гранаталар учун мўлжалланган сумка

яқинида биқинга босиб турилади, ўнг қўл тирсаги эса тахминан елка баландлигида кўтарилади.



Окопдан ташқарида тик туриб ўқ отиш

Агар автоматни гавдага тираш чоғида ўқ отиш учун автоматни маҳкамрок тутиб туриш мақсадида тасмадан фойдаланиладиган бўлса, тасма чап қўл кафти устига қўлни стволости дастасига босиб турадиган тарзда жойлаштириш керак.

Мўлжалга олиш учун чап кўз қисилади, ўнг кўз билан эса мўлжаллагич тирқиши орқали мушкага қаралади, бунда мушка тирқишнинг ўртасида кўриниши, унинг чўққиси эса мўлжаллагич планкаси ўрқачларининг юқори кирраси билан тенг туриши, яъни тўғри мушка олиниши керак.

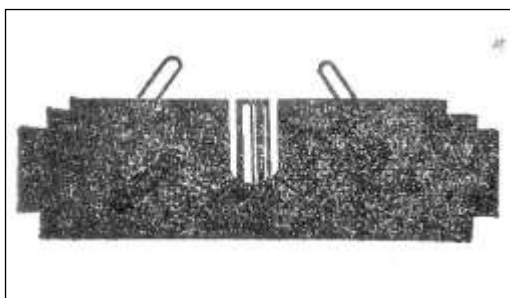

Тўғри мушка

Нафас чиқариш пайтида уни тўхтатиб, тирсакларни, керак бўлса гавда ва оёқларни суриш орқали тўғри мушка мўлжалга олиш нуқтасига рўпара қилинади, айти вақтда ўнг қўл кўрсаткич бармоғининг биринчи бўғини билан тепки илгаги босилади.

Мўлжалга олиш вақтида мўлжаллагич планкасининг ўрқачи горизонтал ҳолатда бўлиши кузатиб турилади.

Тепкини босиш учун автомат чап қўлда стволости дастаси ёки магазинидан қаттиқ ушланади, ўнг қўл билан эса пистолет дастасидан елкага тираб ушланади, нафас олишдан тўхтаб, тепки илгаги автоматчи учун

сезилмаган ҳолда жанговар ҳолатдан чиқиб кетгунича, яъни отиш юз бермагунича аста босиб борилади.

Агар мўлжалга олиш вақтида тўғри мушқа мўлжалга олиш нуқтасидан анча оғадиган бўлса, тепки илгагига берилаётган босимни оширмай ва камайтирмай туриб, мўлжални аниқлаштириш ҳамда ўқ отиш юз бермагунича тепки илгагига босимни яна ошириб бориш керак.

Тепкини босаётганда тўғри мушқа мўлжалга олиш нуқтаси атрофида аста тебранишига эътибор бермаслик керак. Одатда, тўғри мушқа мўлжалга олиш нуқтасига энг мувофиқ келган пайтда тепки илгагини охиригача босишга ҳаракат қилиш тепки илгагининг силтанишига ва ўқнинг нишондан оғишига олиб келади.

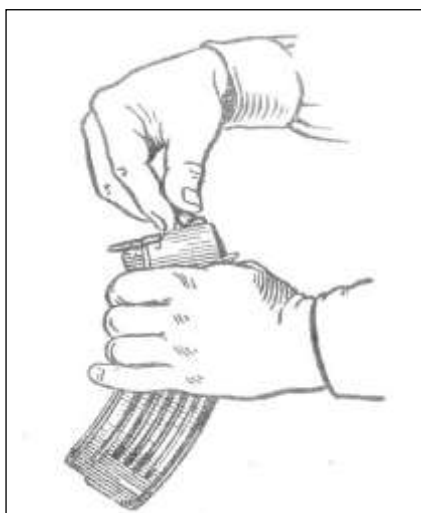

Патронларни магазиндан чиқариш

Бошланғич отиш машқи (автомат учун).

Кундузи ҳаракатсиз нишонларга жойдан отиш

(таълим муассасаларининг бошланғич ҳарбий тайёргарликдан ўтаётган 1-босқич курсант (тингловчи)лари ҳамда хизмат стажси бир йилдан кам бўлган ходимларнинг бошланғич тайёргарлиги учун).

Нишон: кўкрак баробар шакл (6-нишон), нишон ердан 20-30 см баландда ўрнатилган, ҳаракатсиз.

Нишонгача масофа – 100 метр (АКС-74У – 50 метр).

Ўқ-дорилар сони: 6 дона патрон.

Отишга ажратилган вақт: чегараланмаган.

Отиш ҳолати: ётган ҳолда таянчдан.

Ўқ отиш тури: якка тарзда (битталаб).

Баҳолаш: “Аъло” – нишонга 5-6 та ўқ тегса;

“Яхши” – нишонга 3-4 та ўқ тегса;

“Қониқарли” – нишонга 1-2 та ўқ тегса.

Машқни бажариш тартиби

Отувчи смена машғулот раҳбарининг командаси билан дастлабки маррада патронларни олиб, ўқдонга жойлаштирадilar. **“Ўқ отиш маррасига**

ётиб, жангга” командаси билан отувчилар автоматларни тасмадан ўнг қўлига оладилар, ўқ отиш маррасигача илон изи (*зиг-заг*) ҳолатида югуриб келиб, ўнг оёқни олдинга қўядилар ва чап қўлга таянган ҳолда чап томонга ёнбошлайдилар, чап қўл билан автомат тутқичини ушлаган ҳолда ўқдонни бириктириб, сақлагични энг пастки (*ОД*) ҳолатига туширадилар ва затворни тортиб қўйиб юборадилар ҳамда сақлагичга қўядилар.

Сўнгра ерга қорин билан ётиб, мўлжалга олиш планкасини (*АКМ, АКМС*) “3” ёки “П”, (*АК-74, АКС-74*) “4” ёки “П” ҳолатига қўйиб, ўт очишга тайёрлиги ҳақида ахборот берадилар. Машғулот раҳбари томонидан “**Ўт оч!**” командаси берилгандан сўнг, отувчилар сақлагични энг пастки (*ОД*) ҳолатига тушириб, якка тарзда (*битталаб*) нишонга қарата олти маротаба мўлжалли ўқ узадилар.

Машғулот раҳбари, отувчилар отишни тугатганларидан сўнг, “**Тўхта!**” командасини беради. Отувчилар автоматни сақлагич ҳолатига қўйиб, нишонга юзланган ҳолда кейинги командани кутадилар. Машғулот раҳбарининг “**Қуроллар ўқсизлантирилсин, кўрикка!**” командаси билан отувчилар чап томонга ёнбошлаб, чап қўл билан автомат тутқичидан ушлаб ўқдонни ажратадилар, сақлагични пастки ҳолатига тушириб, затворни илгагидан тортиб ушлаган ҳолда автоматни ва ўқдоннинг оғиз қисмини машғулот раҳбарига кўрсатадилар. Машғулот раҳбарининг “**Кўрилди!**” командаси билан затвор илгагини қўйиб юбориб, назорат отишни амалга ошириб, қуролни сақлагич ҳолатига қўядилар.

1-отиш машқи (назорат).

Автомат ва қўл пулемёти учун

Ётиб, тиззалаб ва тик турган ҳолатларда отиш

Нишон: Айланали кўкрак баробар шакл (4-нишон), нишон ердан 20-30 см баландда ўрнатилган, ҳаракатсиз.

Нишонгача бўлган масофа: 100 метр.

Ўқ-дорилар сони: 15 дона патрон (учта ўқдонда 5 тадан).

Отиш ҳолати: тик туриб, тиззалаб ва ётган ҳолда.

Отишга ажратилган вақт: ҳар бир ҳолатга 1 дақиқадан.

Командалар: овоз, елкасига уриш билан ва ҳуштак орқали.

Ўқ отиш тури: – якка тарзда (*битталаб*).

Баҳолаш: “Аъло” – 121-150 балл;

“Яхши” – 101-120 балл;

“Қониқарли” – 80-100 балл.

Машқни бажариш тартиби

Отувчи смена машғулот раҳбарининг командаси билан дастлабки маррада патронларни олиб, учта ўқдоннинг ҳар бирига бештадан патронларни

жойлаштирадилар ва отиш маррасига келиб, жангга тайёргарлик кўрадилар. Машғулот раҳбарининг “**Ўқла!**” командаси билан отувчилар тик турган ҳолда чап қўл билан автомат тутқичидан ушлаб биринчи ўқдонни бириктирадилар, сақлагични пастки ҳолатига туширадилар ва затворни тортиб қўйиб юбориб, сақлагичга қўядилар. Сўнгра мўлжалга олиш планкасини (*АКМ, АКМС, РПК*) “3” ёки “П”, (*АК-74, АКС-74, РПК-74*) “4” ёки “П” ҳолатига қўйиб, ўқ отишга тайёрлиги ҳақида ахборот берадилар.

Машғулот раҳбари “**Ўт оч!**” командаси бериш билан бир вақтда секундомерни ишга туширади. Отувчилар сақлагични энг пастки (ОД) ҳолатига тушириб, якка тарзда (*битталаб*) нишонга қарата беш маротаба мўлжалли ўқ узадилар. Белгиланган вақт тугаши билан машғулот раҳбари “**Тўхта!**” командасини беради. Отувчилар автоматни сақлагич ҳолатига қўйиб, нишонга юзланган ҳолда кейинги командани кутадилар.

Машғулот раҳбарининг “**Қуроллар ўқсизлантирилсин, кўриikka!**” командаси билан отувчилар чап томонга ёнбошлаб, чап қўл билан автомат тутқичидан ушлаб ўқдонни ажратадилар, сақлагични пастки ҳолатига тушириб, затворни илгагидан тортиб ушлаган ҳолда автоматни ва ўқдоннинг оғиз қисмини машғулот раҳбарига кўрсатадилар.

Машғулот раҳбарининг “**Кўрилди!**” командаси билан затвор илгагини қўйиб юбориб, назорат отишни амалга ошириб, қуролни сақлагич ҳолатига қўядилар

ва кейинги тиззалаб отиш ҳолатига тайёргарлик кўрадилар. Кейинги тиззалаб ҳамда тик туриб бажариладиган амалий ўқ отиш машқлари ҳам худди шу тартиб ва кетма-кетликда амалга оширилади.

2-отиш машқи (назорат)

Автомат ва қўл пулемёти учун

Чегараланган вақтда яқин масофадаги нишонга тезкор отиш

Нишон: кўкрак баробар шакл (6-нишон), нишон ердан 20-30 см баландда ўрнатилган, ҳаракатсиз.

Нишонгача масофа: 50 метр.

Ўқ-дорилар сони: 10 дона патрон.

Отиш ҳолати: тиззалаб ва тик турган ҳолда.

Отишга ажратилган вақт: жами 40 сония.

Командалар: овоз, елкасига уриш билан ва ҳуштак орқали.

Ўқ отиш тури: – якка тарзда (*битталаб*).

Баҳолаш: “Аъло” – нишонга 9-10 та ўқ тегса;

“Яхши” – нишонга 7-8 та ўқ тегса;

“Қониқарли” – нишонга 6 та ўқ тегса.

Машқни бажариш тартиби

Отувчи машғулот раҳбарининг командаси билан дастлабки маррада патронларни олиб, ўқдонга жойлаштиради ва отиш маррасига келиб, жангга тайёргарлик кўради. Машғулот раҳбарининг **“Ўқла!”** командаси билан отувчи тик турган ҳолда чап қўл билан автомат тутқичидан ушлаб ўқдонни автоматга бириктиради, сақлагични пастки ҳолатига тушириб, затворни тортиб қўйиб юборади ва қуролни сақлагичга қўяди. Сўнгра ўт очишга тайёрлиги ҳақида ахборот беради.

Машғулот раҳбари **“Ўт оч!”** командаси бериш билан бир вақтда секундомерни ишга туширади. Отувчи сақлагични энг пастки (ОД) ҳолатига тушириб, якка тарзда (*битталаб*) нишонга қарата беш маротаба мўлжалли ўқ узади ва тезлик билан тиззалаб отиш ҳолатини эгаллаб, нишонга қарата яна беш маротаба мўлжалли ўқ узади. Белгиланган вақт тугаши билан машғулот раҳбари **“Тўхта!”** командасини беради.

Отувчи автоматни сақлагич ҳолатига қўйиб, нишонга юзланган ҳолда кейинги командани кутади. Машғулот раҳбарининг **“Қурол ўқсизлантирилсин, кўрикка!”** командасида отувчи чап қўл билан автомат тутқичидан ушлаб ўқдонни ажратади, сақлагични пастки ҳолатига тушириб, затворни илгагидан тортиб ушлаган ҳолда автоматни ва ўқдоннинг оғиз қисмини машғулот раҳбарига кўрсатади. Машғулот раҳбарининг **“Кўрилди!”** командаси билан затвор илгагини қўйиб юбориб, назорат отишни амалга ошириб, қуролни сақлагич ҳолатига қўяди.

Ички ишлар органларидаги хизмат стажи 3 йилдан кам бўлмаган худудий Хуқуқбузарликлар профилактикаси, Пробация, Йўл ҳаракати хавфсизлиги, Жамоат тартибини сақлаш хизмати, Метрополитенда хавфсизликни таъминлаш бўлинмалари ҳамда ИИОлари маъмурий биноларини кўриклаш отрядларининг саф бўлинмалари, Жиноят қидирув, Тезкор қидирув ҳамкорлиги, Терроризм ва экстремизмга қарши курашиш бўлинмалари, шунингдек, Навбатчилик қисмларининг шахсий таркиби учун автомат ва қўл пулемётидан отиш бўйича белгиланган махсус машқлар бажаради.

Ушбу махсус отиш машқларини бажариш учун барчага бирдек мўлжалланган бошланғич, ўқув ва назорат машқларини амалда тўлиқ ўзлаштирган ва ижобий баҳоланган ходимларга рухсат берилади.

Ўқ отиш тайёргарлигини баҳолаш тартиби

Ички ишлар органлари ходимларининг ўқ отиш тайёргарлигидан олган билимларини якка тартибда баҳолаш тест синовлари ва амалий ўқ отиш машқларини бажариши билан амалга оширилади.

Ўқ отиш тайёргарлиги бўйича меъёрлар мазкур Отиш курсининг б-иловасига мувофиқ тартибга солинади.

**Ходимнинг ўқ отиш тайёргарлигидан олинган билимини
якка тартибда баҳолаш меъзони**

Амалий ўқ отиш машқини бажаришда олинган баҳолар (балл)		
Пистолет	Автомат	Умумий балл
5	5	5 балл (аъло)
5	4	5 балл (аъло)
4	5	5 балл (аъло)
4	4	4 балл (яхши)
5	3	4 балл (яхши)
3	5	4 балл (яхши)
4	3	4 балл (яхши)
3	4	4 балл (яхши)
3	3	3 балл (қониқарли)
5	0	3 балл (қониқарли)
0	5	3 балл (қониқарли)
4	0	0 балл (қониқарсиз)
0	4	0 балл (қониқарсиз)
3	0	0 балл (қониқарсиз)
0	3	0 балл (қониқарсиз)
0	0	0 балл (қониқарсиз)

Қуролларни тўлқсиз қисмларга ажратиш ва қайта йиғиш тартиби бўйича ходимларнинг умумий баҳоси қуйидагича аниқланади:

Қуролларни қисмларга тўлиқсиз ажратиш ва йиғиш бўйича қўйиладиган баҳолар (балл тизимда)				Умумий балл
аъло	яхши	қониқарли	қониқарсиз	
5 балл	4 балл	3 балл	0 балл	

АКМ ва ПМ қуролларининг тўлқсиз қисмларга ажратиш ва қайта йиғиш меъёрларини умумий йиғиндисидан келиб чиққан ҳолда (тўлиқсиз қисмларга ажратилиб йиғилган қуролларни умумий йиғиндиси қўшилиб тўртга бўлинади) балл чиқарилади.

Жанговар қуроллардан амалий ўқ отиш бўйича ходимларнинг умумий баҳоси қуйидагича аниқланади:

Ўқ отиш тайёргарлиги бўйича қўйиладиган умумий баҳолар (балл тизимда)				Умумий балл
аъло	яхши	қониқарли	қониқарсиз	
9-10 балл	7-8 балл	6 балл	5 ва ундан паст балл	

Амалий ўқ отиш бўйича кўрсатган натижанинг умумий йиғиндисидан келиб чиққан ҳолда ўртача балл чиқарилади.

Ўқ отиш тайёргарлиги бўйича амалий ўқ отиш машқларига сабабсиз қатнашмаган ходимлар “қониқарсиз” баҳоланади.

Ички ишлар органлари бўлинмаларининг (Соҳавий хизмат) амалий ўқ отиш машқлари натижалари қуйидагича баҳоланади:

“Аъло” – агар умумий баҳоларнинг 90 % ижобий бўлиб, улардан 50 % ва ундан ортиғи “аъло” баҳо бўлса;

“Яхши” – агар умумий баҳоларнинг 80 % ижобий бўлиб, улардан 50 % ва ундан ортиғи “яхши” баҳо бўлса;

“Қониқарли” – агар умумий баҳоларнинг 70 % ижобий бўлиб, улардан 50 % ва ундан ортиғи камида “қониқарли” баҳо бўлса;

“Қониқарсиз” – агар “қониқарли” баҳо олиш талаблари бажарилмаса.

Нишонлар намуналари

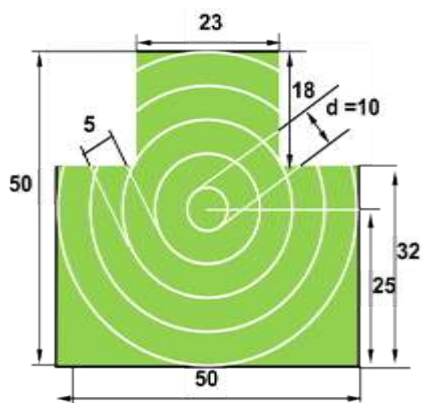

4-нишон. Айланали кўкрак баробар шакл

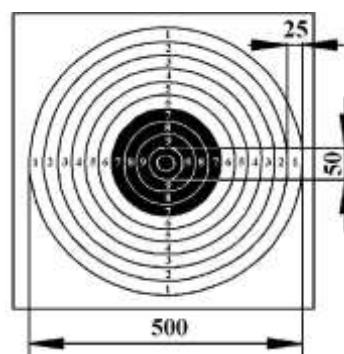

4-а нишон. Спорт нишони

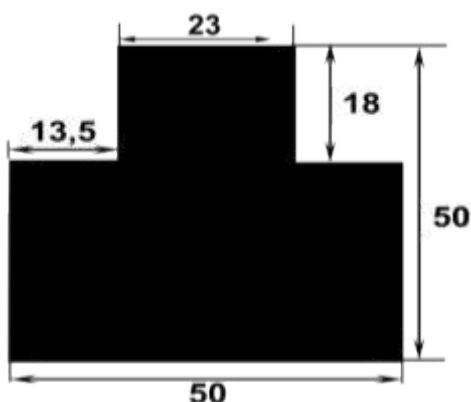

6-нишон. Кўкрак баробар шакл

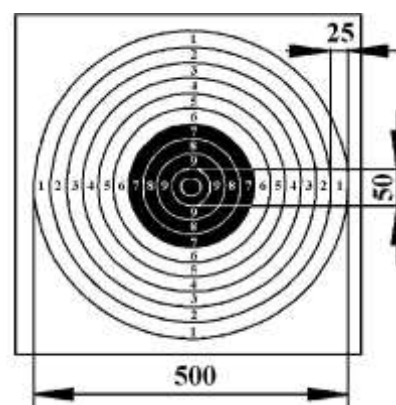

4-а нишон. Спорт нишони

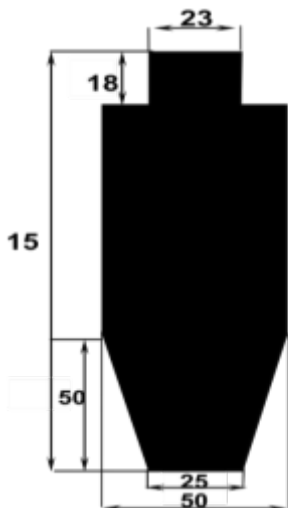

8-в нишон. Гаровга олган террорчи



8-в нишон. Гаровга олган террорчи

Ўқ отишни ўтказиш бўйича хавфсизлик чоралари

1. Ўқ отиш чоғида хавфсизлик талабларига аниқ риоя этиш ўқ отишни тўғри ташкил қилиш, сафдор ва бошлиқлар таркибидан бўлган шахсларнинг юксак интизомлилиги билан таъминланади.

2. Ҳар бир ички ишлар органлари ходими қурол ишлатишда белгиланган хавфсизлик қоидаларига аниқ ва оғишмай риоя этиши шарт.

3. Ички ишлар органлари бошлиғи ўқ отиш майдонида машқлар бажарилишини ташкил қилишда маҳаллий ҳокимият органлари ва ўқ отиш майдонига яқин жойлашган муассасалар раҳбарларига ўқ отиш машқлари ўтказилиши ҳамда белгиланган вақтда ўқ отилаётган ҳудудга кириш ва у ердан чиқиш тақиқланиши ҳақида хабар беради. Бу иш хабар бериш варақларига имзо чектириб амалга оширилади. Ушбу варақлар ўқ отиш тайёргарлиги учун масъул шахсда сақланади. Бундан ташқари, маҳаллий ҳокимият идоралари орқали аҳолига ўрнатилган огоҳлантириш ёзувлари, белги ва сигналлар нимани аңлатиши, ўқ отиш вақтида ўқ отилаётган ҳудудда бўлиб қолган шахсларга қандай хавф юзага келиши тушунтирилиши таъминланади.

4. Очик турдаги ўқ отиш майдонининг чегаралари жойларда қуйидаги ёзувлар билан белгилаб қўйилади: «Ўқ отиш майдони», «Тўхта, ўқ отилмоқда!», «Ўтиш тақиқланади». Бу белгилар бир-биридан кўринадиган қилиб, шунингдек сўқмоқлар ва йўллар кесиш-ган жойларга ўрнатилади. Зарурат бўлганда, ўқ отиш майдони (тир) ҳудудининг атрофида хандақлар қазилиши мумкин. Барча йўллар ва одам юрадиган сўқмоқлар шлагбаум (кўтарма ғов)лар ёки қалин де-ворлар билан тўсилади. Бундан ташқари, ўқ отиш майдони яқинидаги аҳоли яшаш жойларида давлат ва рус тилларида ўқ отиш майдони ҳудудига ўқ отиш вақтида кириш тақиқланиши ҳақидаги эълонлар осилади.

5. Ўқ отиш бошланишидан аввал ўқ отиш майдонининг ҳудуди синчиклаб кўздан кечирилиши ҳамда навбатчи шифокор (фельдшер)га ва ўқ-дорилар тарқатувчига вазифа қўйилиши зарур.

6. Ўқ отиш учун рухсатни фақат ўқ отиш раҳбари беради. Ўқ отиш майдони (тир)да ўқ отишга фақат «Ўт оч» командаси берилганидан кейингина рухсат этилади. Ўқ отиш «Отбой» командаси бўйича тўхта-тилади. «Отбой» командасидан «Ўт оч» командасига қадар ўқ чизиғида ҳеч кимнинг бўлишига йўл қўйилмайди.

7. Қуйидаги ҳолларда барча ўқ отаётган шахслар ўқ отишни му-стақил равишда ёки ўқ отиш раҳбарининг командаси бўйича дарҳол тўхтатишлари шарт:

– нишонлар жойлашган майдонда одамлар, машиналар ёки ҳай-вонлар, шунингдек ўқ отиш ҳудуди устида пастлаб учаётган самолёт ва вертолётлар пайдо бўлганда;

– қўмондонлик пункти ёки блиндажда оқ байроқ (фонарь) кўтарилганда;

– ўқ отиш натижасида ёнғин чиққанда.

Қуйидагилар қатъиян ман этилади:

– ўқ отиш раҳбарининг рухсатсиз қуролни ғилофдан чиқариш;

– ўқланган ёки ўқланмаганидан қатъи назар, қуролни одамлар бор тарафга ёки улар пайдо бўлиши мумкин бўлган томонга қаратиш;

– ўқ отиш раҳбарининг буйруғисиз қуролни жанговар ёки ўқсиз (пахтавон) патронлар билан ўқлаш;

– ўқ отиш раҳбарининг командасисиз носоз қуролдан хавфли йўналишларда ўқ отиш майдонининг қўмондонлик пунктида оқ байроқ (фонарь) кўтарилган вақтда ўқ отиш;

– ўқланган қуролни ўқ отиш чизиғида ёки бошқа ҳар қандай жойда қолдириш, шунингдек бошқа шахсларга бериш.

Хавфсизлик қоидалари – шахсий таркибнинг хавфсизлиги, қурол-аслаҳанинг бутлигини таъминлаш бўйича олиб бориладиган чора-тадбирлар мажмуидир.

Шахсий таркиб томонидан отиш машғулотининг хавфсизлигига юксак жанговар кўникма, юқори ахлоқий-руҳий ҳолат, ҳарбий интизомга эга бўлиш, отиш асослари ва қоидаларини билиш ҳамда аниқ кетма-кетлик билан бажариш, ўт очишни маҳорат билан бошқариш, юксак даражадаги профессионал тайёргарлик, бошлиқларнинг юқори бошқарувчанлик қобилиятлари орқали эришилади.

Ходимларнинг қурол-аслаҳа ва жанговар техникалар, уларнинг мўлжалланиши ва замонавий жангда қўлланилиши бўйича билимлари синовдан ўтказилганидан сўнг уларга отиш машғулотида қатнашишларига рухсат берилади.

Отиш машғулоти ўтказилаётган ҳар бир объектда унинг ўзига хос хусусиятлари ва маҳаллий шароитларидан келиб чиқиб, отиш машғулотиغا чиқарилган бўлинмалар шахсий таркиби билиши керак бўлган хавфсизлик қоидалари бўйича йўриқнома ишлаб чиқилиши мумкин.

Хавфсизлик қоидалари, машқ бажариш тартиби ва шартлари, қурол-аслаҳаларнинг тактик-техник тавсифлари, моддий қисмлари, фойдаланиш қоидалари ҳамда улар билан муомала қилишдаги хавфсизлик қоидаларини ўзлаштирмаган шахсий таркибга отиш машғулотидан иштирок этишга ва унга хизмат кўрсатишга **рухсат берилмайди**.

Ҳар бир ходим томонидан отиш машғулотидан хавфсизлик қоидаларига қатъий риоя қилиниши талаб этилади.

Ички ишлар органларининг барча даражадаги раҳбарлари қўл остидаги шахсий таркиби томонидан хавфсизлик қоидаларига қатъий риоя этилишига шахсан жавобгар ҳисобланади.

Мустақил тайёргарлик учун топшириқ:

1. ИИВнинг 383-сонли буйруғининг отиш машқларини конспектлаштириш.
2. Пистолет ва автоматдан отиш қоида ва усулларини ўқиб конспектлаштириш.
3. Хавфсизлик чораларини ёдлаб, конспектлаштириш.

Назорат саволлари

1. Макаров пистолетидан бошланғич отиш машқи кимлар учун мўлжалланган?
2. Пистолетдан 1 машқ шатларига кўра нишонгача масофа неча метр бўлиши керак?
3. Пистолетдан 2 машқ шатларига кўра нишонгача масофа неча метр бўлиши керак?
4. Пистолетдан 2 машқ шатларига кўра амалий ўқ отишга қанча вақт ажратилиган?
5. Автоматдан бошланғич отиш машқи учун нишонгача масофа неча метр бўлиши керак?
6. Автоматдан бошланғич отиш машқи учун неча потрон берилади?
7. Ўқ отиш тайёргарлиги бўйича “аъло” боҳо олиш учун неча балл тўплаши керак?
8. Ўқ отиш тайёргарлиги бўйича “яхши” боҳо олиш учун неча балл тўплаши керак?
9. Ўқ отиш тайёргарлиги бўйича “қониқарли” боҳо олиш учун неча балл тўплаши керак?
10. Амалий ўқ отишда нималар қатийян ман этилади?

МАВЗУЛАР БЎЙИЧА ТАХМИНИЙ ТЕСТ САВОЛЛАРИ

2.1-мавзу бўйича назорат саволлари

1. Ўзбекистон Республикаси Қуролли Кучларининг саф Низоми қачон ва ким томонидан тасдиқланган?
2. Саф деб нимага айтилади?
3. Шеренга деб нимага айтилади?
4. Колонна деб нимага айтилади?
5. Ёнма-ён тизилган саф деб нимага айтилади?
6. Қадам ташлаш ҳаракати қандай тезликда амалга оширилади?
7. Қадамнинг узунлиги қандай бўлиши керак?
8. Саф қадам билан юришда оёқни ердан қандай баландликка кўтариш зарур?
9. Дистанция тушунчаларига таъриф беринг?
10. Интервал деб нимага айтилади?

2.2-мавзу бўйича назорат саволлари

1. “ИИО ходимлари томонидан жисмоний куч ишлатиш, махсус воситаларни ва ўқотар қуролни қўллаш тартиби тўғрисида”ги 55-сонли буйруғи қачон ва ким томондан тасдиқланган?
2. Жисмоний куч ишлатилганлиги, махсус воситалар ёки ўқотар қурол қўллаш талабларига риоя этилиши ким томонидан назорат қилинади?
3. Қўл кишани ишлаётган вақтда қанча вақт ичида кулфлар ҳолати текширилиши лозим?
4. Титандан ясалган ”Сфера” дубулғасининг оғирлиги қанча?
5. Пўлатдан ясалган ҳарбий дубулғанинг оғирлиги қанча?
6. Ўқдан ҳимояловчи куртка "Мираж"нинг оғирлиги қанча?
7. Зирхли қалқон “Девор”(Забор)нинг оғирлиги қанча?
8. Махсус карабин КС-23нинг оғирлиги қанча?
9. Махсус резина таёқ ПР-73нинг оғирлиги қанча?
10. Қўл кишанлари (БР, БРС)нинг оғирлиги қанча?

2.3-мавзу бўйича назорат саволлари

1. Ўзбекистон Республикаси ИИВнинг “Ички ишлар органларида электрошок қурилмаларидан фойдаланиш тартиби тўғрисида”ги буйруғини белгилаб беринг?
2. АИР “М-140” русумли электрошок қурилманинг оғирлигини белгилаб беринг?

3. Нур-шовкинли картридждан фойдаланаётган ходим билан қаршисидан келаётган тартиббузар ўртасидаги оралиқ масофа неча метрдан кам бўлмаслиги лозим?

4. Картридж электродлари неча метргача бўлган масофага етиб боради?

5. Электрошок қурилмасини инсон танасига неча сониядан ортиқ қўллаш тақиқланади?

6. "Скорпион" 250-А русумли электрошок оғирлиги қанча?

7. "Скорпион" 350-А русумли электрошок оғирлиги қанча?

8. "Скорпион" 500-А русумли электрошок оғирлиги қанча?

9. "Скорпион" русумли электрошок қалқонининг оғирлиги қанча?

10. Электрошок қурилмани инсонга қўлланилганидан сўнг неча дақиқадан кейин қайта қўллаш мумкин?

2.4-мавзу бўйича назорат саволлари

1. Ички ишлар вазирининг "Ички ишлар органларида хизмат, жанговар, жисмоний ва ахлоқий-психологик тайёргарлик машғулотларини ташкиллаштириш тўғрисида" ги буйруғнинг сони ва ва санасини айтинг?

2. Отиш курсининг асосий мақсади нима?

3. Нишон деб нимага айтилади?

4. Отиш машғулотига раҳбарлик қилиш ва хизмат кўрсатиш, шунингдек, отиш мобайнида хавфсизлик қоидаларига амал қилинишини таъминлаш мақсадида, отиш машғулотларига кимлар масъул бўлади?

5. Отиш машғулотлари бошланиши (ўтказилиши)дан камида неча кун олдин ички ишлар органи бошлиғи раҳбари полигон бошлиғига нишонлар майдонини тегишли машқ шартларига мувофиқ тайёрлаш бўйича талабнома тақдим этади?

6. Ўт очиш машқининг асосий қисми ўқув жойларида ўтказилиши ва машқ учун ажратилган вақтнинг нечи фоизини эгаллаши шарт?

7. Макаров пистолетининг патронларсиз ва патрони билан оғирлиги қанча?

8. Макаров пистолети ўқининг оғирлиги қанча?

9. Макаров пистолетининг узунлиги ва баландлиги қанча?

10. Макаров пистолети қайси йили қурулланишга киритилган?

11. Макаров пистолетидан мўлжалга олиш ва жароҳат етказиш масофаси қанча?

12. Калашников автоматидан мўлжалга олиш масофаси қанча?

13. АК-74 автоматининг калибри ва узунлиги қанчага тенг?

14. Калашников автоматининг 1 дақиқада жанговар отиш тезлиги (якка ва автоматик тарзда) ҳисоби қанча?

15. АКМ автоматининг отиш тезлиги қанча?

2.5-мавзу бўйича назорат саволлари.

1. Макаров пистолетидан бошланғич отиш машқи кимлар учун мўлжалланган?
2. Пистолетдан 1-машқ шатларига кўра нишонгача масофа неча метр бўлиши керак?
3. Пистолетдан 2-машқ шатларига кўра нишонгача масофа неча метр бўлиши керак?
4. Пистолетдан 2-машқ шатларига кўра амалий ўқ отишга қанча вақт ажратилиган?
5. Автоматдан бошланғич отиш машқи учун нишонгача масофа неча метр бўлиши керак?
6. Автоматдан бошланғич отиш машқи учун неча патрон берилади?
7. Ўқ отиш тайёргарлиги бўйича “аъло” боҳо олиш учун неча балл тўплаши керак?
8. Ўқ отиш тайёргарлиги бўйича “яхши” боҳо олиш учун неча балл тўплаши керак?
9. Ўқ отиш тайёргарлиги бўйича “қоникарли” боҳо олиш учун неча балл тўплаши керак?
10. Амалий ўқ отишда нималар қатъиян ман этилади?

ГЛОССАРИЙ

Саф – ҳарбий хизматчилар, бўлинма ва ҳарбий қисмларнинг пиёда ва машиналарда биргаликда юриш учун мазкур Низомда белгиланган тартибда жойлашуви.

Шеренга – ҳарбий хизматчилар бир чизиқда, белгиланган интервалга амал қилган ҳолда ёнма-ён турган саф.

Машиналар чизиғи – машиналар бир чизиқда ёнма-ён жойлашган саф.

Қанот – сафнинг ўнг (чап) томони. Саф бурилганда, қанот номи ўзгармайди.

Фронт – сафнинг ҳарбий хизматчилар юзланиб турган (машиналар олд томони билан қаратилган) томони.

Саф орти – сафнинг фронтга қарама-қарши томони.

Интервал – ҳарбий хизматчилар (машиналар), бўлинма ва ҳарбий қисмлар ўртасидаги фронт бўйлаб масофа.

Дистанция – ҳарбий хизматчилар (машиналар), бўлинма ва ҳарбий қисмлар ўртасидаги саф узунлиги бўйича масофа.

Саф эни – қанотлар ўртасидаги масофа.

Саф узунлиги – биринчи шеренга билан охириги шеренга (олдинда турган ҳарбий хизматчи билан ортда турган ҳарбий хизматчи) ўртасидаги масофа. Ҳаракат машиналар воситасида бажарилаётган бўлса, биринчи машиналар чизиғи билан охириги машиналар чизиғи (олдинда турган машина билан охирида турган машина) ўртасидаги масофа.

Икки шеренгали саф – биринчи ва иккинчи шеренга деб номланадиган иккинчи шеренгадаги ҳарбий хизматчилар биринчи шеренгадаги ҳарбий хизматчилар ортида, бир қадамга тенг дистанция қолдирган ҳолда (олдинда турган ҳарбий хизматчининг елкасига кафти кўйилиб узатилган қўл масофасида) турган саф. Саф бурилганида шеренга номи ўзгармайди.

Қатор – икки шеренгали сафда кетма-кет турган икки нафар ҳарбий хизматчи. Агар биринчи шеренгада турган ҳарбий хизматчи ортида ҳарбий хизматчи бўлмаса, бундай қатор тўлмаган қатор, деб номланади.

Икки шеренгали саф ортга бурилса, тўлмаган қатордаги ҳарбий хизматчи олдинги шеренгага ўтади.

Бир ёки икки шеренгали сафнинг ораси жипс ёхуд очиқ бўлиши мумкин.

Ораси жипс саф шеренгасида турган ҳарбий хизматчилар фронт бўйича ёнма-ён, тирсақлар орасида бир кафт энига тенг интервал қолдириб жойлашади.

Ораси очиқ саф шеренгасида турган ҳарбий хизматчилар фронт бўйича бир-биридан бир қадамга ёки командир томонидан тайинланган масофага тенг интервал қолдирган ҳолда жойлашади.

Колонна – ҳарбий хизматчилар ва бўлинмалар (машиналар) бир-бирининг ортида, мазкур Низомда белгиланган ёки командир томонидан тайинланган дистанция қолдирган ҳолда жойлашган саф.

Бир, икки, уч, тўрт колоннали ва ундан ортиқ колоннали саф бўлиши мумкин.

Бўлинма ва ҳарбий қисмлар юриш сафида ҳаракатланиши ёки ёнма-ён тизилиши учун колонна қўлланилади.

Ёнма-ён тизилган саф – бўлинмалар бир ёки икки шеренгали сафга (машиналар чизиғига) фронт бўйлаб бир чизиқда тизилган ёхуд колонналар чизиғига, мазкур Низомда белгиланган ёки командир томонидан тайинланган интервал қолдирган ҳолда тизилган саф.

Ёнма-ён тизилган саф йўқлама, санок, кўрик, парад ўтказиш учун ва шу каби, бошқа зарурий ҳолларда қўлланилади.

Юриш сафи – бўлинма колоннага тизилган ёки колоннага тизилган бўлинмалар кетма-кет, мазкур Низомда белгиланган ёки командир томонидан тайинланган дистанция қолдирган ҳолда жойлашган саф.

Юриш сафи бўлинмалар марш давомида ҳаракатланиши, тантанали юриши, саф қўшиғи билан ўтиши учун ва шу каби, бошқа зарурий ҳолларда қўлланилади.

Етакчи – тайинланган йўналишда бош бўлиб бораётган ҳарбий хизматчи (бўлинма, машина). Қолган ҳарбий хизматчилар (бўлинма ёки машиналар) ўз ҳаракатини етакчига қараб мослаштиради.

Охирида борувчи – колоннанинг охирида бораётган ҳарбий хизматчи (бўлинма, машина).

Саф бошқариш амаллари оғзаки, сигнал воситасида ёки командир томонидан шахсан кўрсатиб бериладиган, шунингдек, техник ва ҳаракатчан воситалар орқали узатиладиган команда ва буйруқлар орқали бажарилади.

Шахсий ҳимоя воситалари – ички ишлар органлари ходимларини бош, кўкрак, бўйин, бел, оёқ ва қўлларини мина, гранаталарнинг кичик заррачаларидан, пистолет, револьвер, ов қуролларнинг ўқларидан, совуқ қуроллардан, шунингдек тош, металл симлар, таёқ зарбаларидан ҳимоялайди.

Дубулға (каска)лар – металл, лакланган тери, пластмасса ва бошқа ашёлардан тайёрланган, бошни урилишдан ёки зарбадан сақловчи махсус бош кийим.

Совут (бронижелет)лар – матодан тайёрланган бўлиб ичи металл билан жиҳозланган инсоннинг ҳаётига зарур органларини ўқлардан, портловчи қурилмаларнинг заррачаларидан, урилишдан ёки зарбадан сақловчи махсус кийим.

Қалқон (шит)лар – темирли, пласмассали ва шаффоф бўлиб кўтариб юрадиган ҳимоя воситаси ўқлардан, портловчи қурилмаларнинг заррачаларидан, урилишдан ёки зарбадан сақловчи махсус восита.

Фаол мудофаа воситалари – қонунбузарларни қайтариш ёки уларни бўйсунмасликларини, жисмоний қаршилик кўрсатишларини олдини олишда тўғридан-тўғри ҳаракатларини сусайтириш учун мўлжалланган.

Махсус операцияларни таъминлаш воситалари – қонунбузарларни чағлотиш ва операцияларни олиб боришда шароитларни яратиш учун мўлжалланган.

Электрошок қурилмалари – инсон организмига йўл қўйиладиган шикаст етказувчи таъсир нормаларига эга бўлган, электр импульсларини ҳосил қилиш асосида контактли ва масофа-контактли электр таъсир ўтказиш қурилмалари.

Масофавий электрошок қурилмалари – масофадан электро импульсларни юборадиган картридждан фойдаланиш.

Оммавий тартиббузарлик – фуқароларни тўпланиши, улар томондан амалга ошириладиган ноқонуний хатти-ҳаракатлари.

Қуролланган жиноятчи – қуролланган фуқаронинг қуролли жиноят содир этиши.

Ўқ – қуролга мўлжалланган жанговар патроннинг бош қисми. Оддий ва махсус турларга бўлинади.

Оддий ўқлар очик жойда ёки енгил тўсиқ ортида, шунингдек, зирҳланган техника ичида жойлашиб олган жонли кучни йўқ қилиш учун қўлланилади.

Махсус ўқлар ёришадиган из қолдириб учини, зирҳни тешиб ўтиш, нишонни ёндириш каби вазифалар учун мўлжалланган.

Ўқдон – муайян русумга мансуб патронларни жойлаштириш ва қурол патрондонига юборишдан аввал, патронларни узатиш чизигига кетма-кет силжитиш учун мўлжалланган мослама, ҳажм.

Ўқдонлар:

қурол билан бирикиш жойига кўра – ствол ости, қурол ўртаси ва кўндоғидаги;

шаклига кўра – қутисимон, дисксимон, барабансимон;

қурол билан бирикиб туришига кўра – алмашувчи, алмашмайдиган, мажмуий;

патронларнинг жойлашишига кўра – бир қаторли ва кўп қаторли турларга бўлинади.

Ўқдонлар автоматик ва автоматлаштирилмаган ўқотар қурол ҳамда кичик калибрли зенит автоматик тўпларда кенг қўлланилади.

Ўқ-дори ва аслаҳа таъминоти пункти – ўқ-дори ва аслаҳа захирасини сақлаб туриш ва бўлинмаларни таъминлаш учун мўлжалланган, жанговар ҳаракатлар даврида батальонда ёки взводда ташкил этиладиган пункт. Мазкур пункт таркиби, ташкил этиш вақти, жойи ва кўчиб ўтиш тартиби батальон ёки взвод командири томонидан белгиланади.

Ўқ-дори ва аслаҳа таъминоти пункти, умумқўшин полигони ва ўт очиш майдонида, жанговар ҳамда ўқув-жанговар ўт очиш машқи ўтказилганда ҳам ташкил этилади.

Ўқ-дорилар – қурол-аслаҳанинг таркибий қисми бўлиб, жонли куч ва техникани йўқ қилиш, иншоотларни вайрон этиш ва махсус вазифаларни бажариш мобайнида қўллаш учун мўлжалланган.

Ўқ-дорилар туркумига қуйидагилар мансуб, яъни артиллерия снарядлари, реактив снарядлар, ракеталарнинг жанговар қисмлари, авиация ва чуқурлик бомбалари, ўқотар қуролларнинг патронлари, қўл ва қурол гранаталари, ер усти ва денгиз миналари, фугаслар, ядровий ва бошқа ўқ-дорилар. Улар оддий, ядровий, кимёвий ва бактериологик турларга бўлинади.

Ўқотар қурол тегиши – пистолет, милтиқ, автомат, пулемёт, артиллерия қуроли каби ўқотар қурол стволнинг тубига ўт очилган фурсатда ҳосил бўлган порох газлари босими кучининг ўтказадиган таъсири.

Ўқотар қурол тегиши қурол русумига кўра қуйидагича рўй беради:

яхлит қурол ёки қурол қисмларининг ўт очилган йўналишга қарши томон филдираши ёки тисарилиши;

қурол сапчиши;

ўт очган шахс елкаси ёки қўлига туртки бериши.

Тегиш оқибатларини, яъни қуролнинг филдираб кетиши, расчётнинг толиқиши, қуролни йўналтирувчи ўрнатмаларнинг ўзгариб кетиши, ўқларнинг нишонга ғуж тушмаслиги ва отиш тезлигининг пасайиши каби оқибатларни турли воситалар: филдиратмайдиган пона, тепки сўндиргич, амортизатор, тегишга қарши мосламалар билан нисбатан камайтиришга эришилади. Автоматик қуролда тепки кучидан қуролни қайта ўқлаш учун фойдаланади, бу эса ўз навбатида ўт очиш суратини оширади.

Автомат (юн. *автоматос* – ўзи ҳаракатланувчи):

1) автоматик ўқотар шахсий қўл қуроли бўлиб, душманнинг жонли кучини йўқ қилиш учун мўлжалланган. Автомат механизмларининг автоматик ҳаракатлари порох газлари энергиясидан фойдаланишга асосланган. Илк бор Россияда В.Г. Фёдоров томонидан 1916 йилда ихтиро қилинган. Ўзбекистон Республикаси Қуролли Кучлари қурол-аслаҳаси таркибига, асосан ўқли қуролларнинг асосий турларидан бири бўлиб қолган М.Т. Калашников тизимига мансуб автомат қабул қилинган;

2) бевосита одам қатнашмай, берилган дастур бўйича энергия, ашёлар ёки ахборотни олиш, узатиш ва ишлатиш жараёнларидаги барча вазифаларни бажарувчи қуролма.

Пистолет:

шахсий ўқотар қурол. Душманнинг 50-70 м.гача масофадаги жонли кучини шикастлантиришга мўлжалланган. Ундан бир қўл билан отиш мумкин. Пистолет билан офицерлар, шунингдек, айрим ихтисосликларга мансуб сержант ва аскарлар қуроллантирилади.

Затвор – патронни, артиллерия снарядини патрондонга юбориш, ствол каналини ёпиш, ўт очиш, канални очиш ва каналдаги гильзани ёки патронни стволнинг ортки учи орқали чиқариб улоқтириш учун мўлжалланган қуролдаги мослама. Затворлар тузилишига кўра артиллерияда – поршенли, понали; ўқотар қуролларда эса – сирпанувчан, чайқалувчан, кўндаланг ҳаракатланувчан турларга; ишлаш тамойилларига кўра – автоматик, ярим автоматик, автоматлаштирилмаган турларга бўлинади.

Патрон (франц. *патрон*) – ўқли қурол ва кичик калибрли, яъни 75 мм. гача замбарак ўқ-дориси. Унда ўқ ва снаряд, порох заряди ва ёндирувчи восита гильза ёрдамида бир бутун мужассамлаштирилган. Бундай патрон – яхлит, яъни унитар патрон деб аталади.

Жанговар патрон – душманнинг жонли кучи ва ҳарбий техникасини йўқ қилиш учун мўлжалланган;

Кўмакчи – пахтавон, ўқув ва қуролни синаш учун мўлжалланган патронларга бўлинади.

Дастлаб қоғоз гильзали унитар патрон XIX асрнинг 40-йилларида, металл гильзали унитар патрон эса XIX асрнинг 60-йилларида вужудга келди. Иккинчи жаҳон уруши йилларида оралиқ патрон, урушдан сўнгги йилларда эса кичик импульсли унитар патронлар ишлаб чиқилди. Бугунги кунда гильзасиз патронлар яратиш устида тадқиқотлар олиб борилмоқда.

Патрондон – ўқотар қурол стволи каналининг отиш учун узатилган патрон гильзаси жойлашадиган қисми. Артиллерия қуролларида ствол каналининг ушбу қисми *ўқлаш камораси* деб аталади. Револьверларда ва авиация тўпларининг айримларида айланувчан барабанда жойлашган бир нечта патрондонлар мавжуд.

Калибр – ствол ичидаги кесимларнинг орасидаги масофа.

ЗИП – қўшимча ускуна ва мосламалари (запасные инструменты и приспособления).

ПСО – мерганнинг оптик мўлжалга олиш мосламаси нишонни катталаштириб берувчи ва яқинлаштириб берувчи мослама.

Нишон – жанговар отиш (очик ёки ёпиқ) тири ва дала ўқув майдонларида машғулот ҳамда мусобақаларда фойдаланилувчи сунъий мўлжал.

Отиш марраси – отиш машқини бошлаш ва бажариш учун ажратилган шартли жой (қизил рангли чизик ёхуд қизил рангли байроқ билан белгиланади, тунги вақтларда эса қизил фонардан фойдаланиш мумкин).

Дастлабки марра – отишга тайёргарлик кўриш ва отиш маррасига ҳаракатланиш учун белгиланган жой (оқ рангли чизик ёхуд оқ рангли байроқ билан белгиланади, тунги вақтларда эса оқ фонардан фойдаланиш мумкин);

Команда – ўқ отувчига отишни бошлаш, тугатиш ва отиш давомидаги ҳаракатларини бошқариш юзасидан овоз, елкасига уриш ва хуштак орқали бериладиган ишора (буйруқ).

Авария – патронлар тугаганда, қурол носоз ҳолатга келганда ёки ўқдонни алмаштиришда зарурат юзага келганида бериладиган команда.

Отиш – порох зарядини ёниши жараёнида ҳосил бўлувчи газларнинг энергияси таъсирида ствол каналидан ўқ (граната)ни отилиб чиқиши.

Отиш вақти – отиш машқни бажариш учун белгиланган вақт.

Нишонгача бўлган масофа – отиш маррасидан нишонгача бўлган масофа.

Отиш ҳолати – ўқ отувчининг отиш вақтидаги эгаллаган ҳолати.

Отиш майдони – отиш машқларини ўтказиш ёки қурол-яроғлардан ўт очиш ҳамда қуролларни синовдан ўтказиш учун мўлжалланган ҳудуд.

Отиш шахарчаси – ходимларнинг ўқ отиш бўйича бошланғич билимларини ўзлаштириши ва шакллантириб бориш учун мўлжалланган моддий-техник базаси.

Фойдаланишга тавсия этиладиган ўқув-услубий адабиётлар рўйхати

I. Ўзбекистон Республикаси Қонунлари.

1. 2017 йил 16 сентябрдаги “Ўзбекистон Республикасининг ички ишлар органлари тўғрисида”ги қонуни.

II. Ўзбекистон Республикаси Президенти Фармонлари ва Қарорлари.

1. Ўзбекистон Республикаси Президентининг 2022 йил 28 январь кунидаги “2022-2026 йилларга мўлжалланган Янги Ўзбекистоннинг тараққиёт стратегияси тўғрисида”ги ПФ-60-сон фармони.

III. Ўзбекистон Республикаси Вазирлар Маҳкамаси Қарорлари ва Ўзбекистон Республикаси вазирлиқларининг ҳуқуқий-меъёрий ҳужжатлари.

1. Ўзбекистон Республикаси ИИВнинг 2017 йил 15 мартдаги “Ички ишлар органлари ходимлари томонидан жисмоний куч ишлатиш, махсус воситаларни ва ўқотар қуролни қўллаш тартиби тўғрисидаги йўриқномани тасдиқлаш ҳақида”ги 55-сонли буйруғи.

2. Ўзбекистон Республикаси ИИВнинг 2022 йил 22 сентябрдаги “Ички ишлар органлари ходимларининг хизмат, жанговар, жисмоний ва ахлоқий-психологик тайёргарлигини ташкиллаштириш” тўғрисида 383-сонли буйруғи.

IV. Дарсликлар, Ўқув қўлланмалар.

1. “Ўзбекистон Республикаси Қуролли Кучларининг Саф низоми” Ўзбекистон Республикаси мудофаа, ички ишлар, фавқулодда вазиятлар вазирлиқлари, Ўзбекистон алоқа ва ахборотлаштириш агентлиги, Ўзбекистон Республикаси Миллий хавфсизлик хизматининг 2013 йил 28 октябрдаги 13/34/6/84- сонли қўшма қарори билан тасдиқланган.

2. Умурзаков Б.Б., Батыров У.А. Махсус тактика. Ўқув қўлланма. – Т., 2014.

3. Джурабаев Р.Т., Акрамбаев Х.М., Ачилов М.Х. Махсус тактик тайёргарлик: Ўқув қўлланма. – Т., 2014.

4. Ўзбекистон Республикаси ИИВнинг 2021 йил 19 январдаги “Ички ишлар органларида электрошок қурилмаларидан фойдаланиш тартиби тўғрисида” ги 29-сонли буйруғи.

V. Интернет сайтлари

1. <http://akadmvd.uz> (Ўзбекистон Республикаси ИИВ Академияси).

2. <http://lex.uz> (Ўзбекистон Республикаси Қонун ҳужжатларнинг маълумотлар миллий базаси).

3. <http://yeduportal.uz> (Мультимедиа умумтаълим дастурларни ривожлантириш маркази).

4. <http://uzsci.net> (Илмий таълим тармоғи).

Ш.А.ТАДЖИМЕТОВ, Б.Б. УМУРЗАКОВ

**ИЧКИ ИШЛАР ОРГАНЛАРИ ХОДИМЛАРИГА НАВБАТДАГИ
“КАТТА СЕРЖАНТ” МАХСУС УНВОНИ БЕРИШ УЧУН МАЛАКА
ОШИРИШ ЎҚУВ КУРСЛАРИНИНГ ЖАНГОВАР ТАЙЁРГАРЛИК
МОДУЛИ БЎЙИЧА**

ЎҚУВ–УСЛУБИЙ МАЖМУА

Муҳаррир Н.З.Тасимов

Босишга рухсат этилди____.____2023 й. Нашриёт-ҳисоб табоғи ____.
Адади____нусаха. Буюртма №____. Баҳоси шартнома асосида

Ўзбекистон Республикаси ИИВ Малака ошириш институти,
100213. Тошкент шаҳар. Хусайн Бойқаро кўчаси, 27а-уй.